

Aparaadi kirjeldus

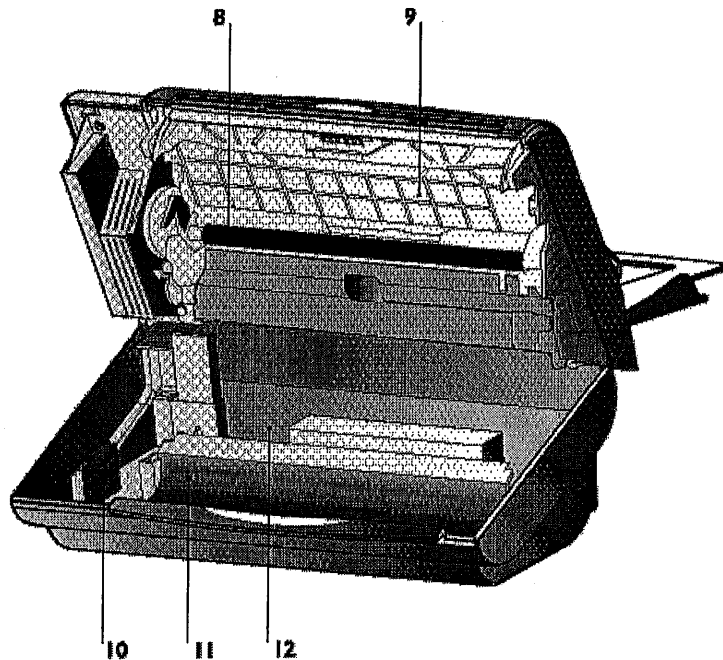
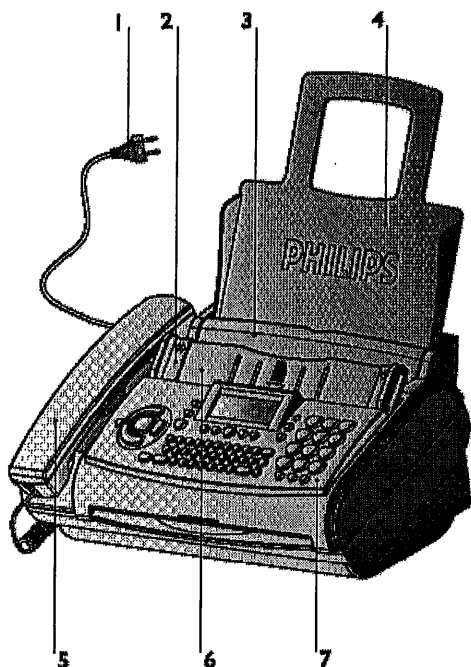

- 1 Toitekaabel ja pistik
- 2 Dokumendi piiraja
- 3 Paberi suunamise klapp
- 4 Paberisalg
- 5 Telefonitoru
- 6 Originaalide söötur

- 7 Operatsioonipaneel
- 8 Printeri surverull
- 9 Skanneri kate
- 10 Termokile kiipkaarti pesa
- 11 Termokile pesa
- 12 Termokile tagumine pesa

Ekraani sümbolid *

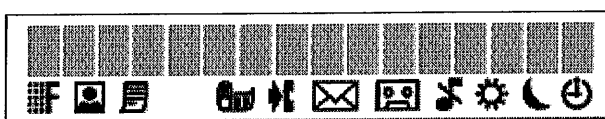

☰ / 🖨️ näitab, et kasutatakse saatmisel või kopeerimisel paremat kvaliteeti või pooltoone, kui sümbolid ei ole näha, on kasutusel standardresolutsioon.

📄 näitab, et faksid on mälus.

📞📞📞 näitab, et termokile lõppeb.

📞 näitab, et Teile on kõne, kui Te samal ajal kasutate aparati või Teile on helistatud, kui olite ära (see funktsioon igal maal ei toimi).

✉️ SMS funktsiooniga aparadil näitab, et on saabunud SMS.

📠 näitab, et automaatvastaja on sisse lülitatud (automaatvastajaga seadmel).

📞 faksid ja kõned on vastu võetud vaikselt režiimis.

⚙️/🌙/🔌 kolm sümbolit näitavad kehtivaid asetusi.

* SMS funktsiooniga seadmel ekraan kaherealine

Klahvid

faksidel automaatvastajaga

ON/OFF automaatvastaja sisse-välja lülitamine

REC vajutage, et salvestada sisemine memo. Vajutage ja hoidke 2 sek. et salvestada väljuv sõnum.

PLAY klahvi vajutamisel kuulte Teile jäetud sõnumeid. Klahv jääb aktiivseks seni, kuni sõnumid on kustutatud.

HELP / ⓘ vajutage 2 korda, et trükkida välja põhifunktsioonide nimekiri. Vajutage ja hoidke 2 sek, et alustada faksi automaatset installatsiooni/ trükkida välja Kiire installatsiooni juhend.

◀/▶ võimaluste valik/helitugevuse reguleerimine/kursori liigutamine

MENU/OK funktsioonide kuvamine/valikute salvestamine

⌚ vajutage, et valida ⚙ ja ☾ vahel; vajutage ja hoidke 2 sek., töörežiimi

⌚ sisse/välja lülitamine

⚠ kui punane märk vilgub, lugege sõnumit ekraanil

☐ A-Z vajutage, et leida telefoniraamatust nimi; vajutage ja hoidke 2 sek., et salvestada telefoninumber

☐ 0-9 vajutage, et leida telefoniraamatust number; vajutage ja hoidke 2 sek., et salvestada telefoninumber

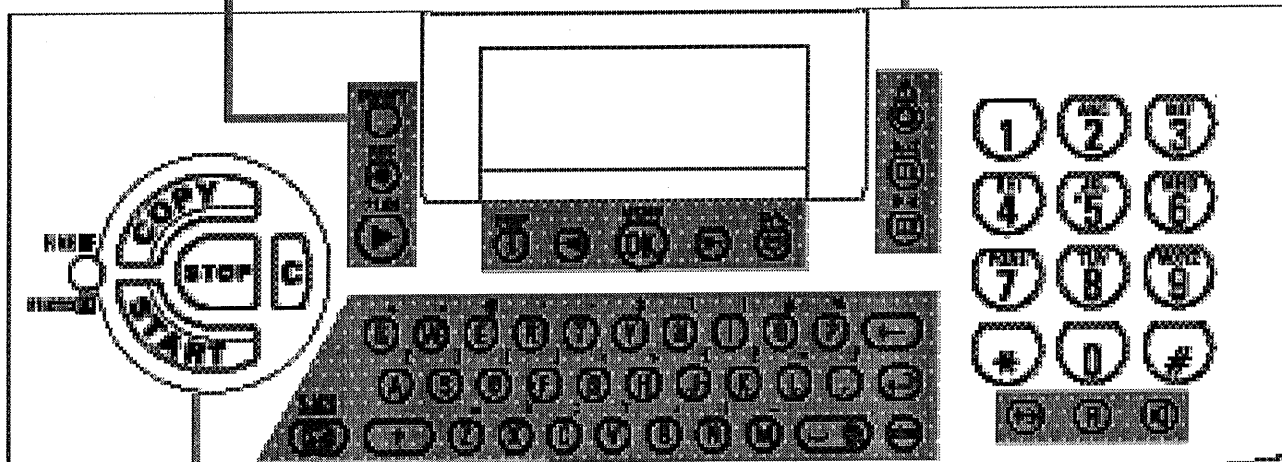

ainult SMS-funktsiooniga

SMS vilgub, kui Teile on saabunud SMS. SMS-ide lugemine, kirjutamine, trükk.

COPY vajutage dokumendi kopeerimiseks, vajutage ja hoidke 2 sek mitme koopia tegemiseks

START vajutage faksi saatmise alustamiseks, vajutage ja hoidke 2 sek POLLINGu sooritamiseks

FINE Ⓜ / **PHOTO** 📷 parema resolutsiooni valik kopeerimisel ja saatmisel (tekst/ graafika – Ⓜ, fotod – 📷)

STOP protseduuri katkestamine/dokumendi väljastus

C kustutus

→→ viimase viie numbriga kordusvalimine; Vajutage ja hoidke 2sek: helistajate nimekiri

R spetsiaalfunktsioonide kasutamine; Vajutage ja hoidke 2 sek, valimispaus numbrite salvestamisel.

DIAL / ☎* helistamiseks telefonitoru tõstmata, automaatvastajaga versioonil "käed vabad" helistamiseks

* automaatvastajaga versioonil

Ohutuse nõuded

Palun tutvuge ja järgige kõiki ohutuse nõudeid.

Asetage faks kindlale horisontaalsele alusele (ärge asetage vaipadele jms. pindadele) Igasugune kukkumine võib kahjustada faksi ja ka inimesi, eriti lapsi.

Saadetav dokument väljub faksi ette, hoidke see ala vaba.

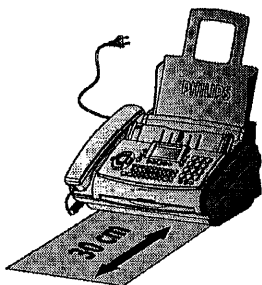

Ärge asetage faksi päikese kätte (termokile on kuumustundlik) ega küttekahade, telerite, raadiote, konditsioneeride lähedusse, tolmustesse, märgadesse, kemikaaliderikastesse kohta.

Faksi ümber peab õhk vabalt liikuma. Ärge kasutage faksi suletud karpides, sahtlites, kappides jne. Ärge mitte kunagi katke faksi (riieteda, paberiga jne.) Ärge asetage faksi voodile, linikutele, toolidele, ja muudele pehme katttega alustele, faks võib üle kuumeneda ja minna rikki või tekitada tulekahju.

Ärge ühendage faksi niiskesse ruumi, kui toitepesa ja liinipesa ei ole niiskuskindlad. Ärge puudutage juhtmeid niiske või märja käega.

Ärge puudutage isoleerimata või vigastatud isolatsiooniga liini või toitejuhet. Eemaldage enne liinijuhe ja toitejuhe seinakontaktist.

Asetage faks kindlale alusele nii, et faksi ja a minimum clearance of 10 cm between the fax machine and other machines and objects.

Kui ühendate faksiga traadita telefoni, siis faksi faksi ja telefoni vaheline kaugus peab olema vähemalt 15 cm, muidu võib tekkida akustiline kaja telefonitorus.

Vältige kaablite sellist asetust, kus need võivad saada vigastatud.

Kui soovite aparati puhastada, siis eemaldage toitejuhe ja liinijuhe pistikupesast.

Puhastamiseks ärge kasutage lahusteid ja muid kangeid lahuseid.

Jälgige, et faksi ei satuks vedelikke, Te võite saada elektrilöögi või rikkuda aparadi.

Kui aparati on sattunud vedelikke, eemaldage viivitamatult liini- ja toitejuhe ja toimetage aparaat hooldusesse.

Kui puruneb faksi ekraan, võib sellest valguda välja vedelikku, vältige selle sattumist silma ja nahale. Eemaldage juhtmed ja pöörduge hooldusesse. Faksi ärge üritage ise avada, seda tohivad teha vaid volitatud hooldajad.

Teie faks on testitud ja vastab EN 60950 ja IEC 60950 standarditele ning tohib kasutada neile vastavates liinides ja toitevõrkudes.

Ärge hoidke faksi vihma käes ja kohtades, kus on niiske, Te võite saada elektrilöögi ja võib tekkida tulekahju.

Äikese korral ühendage lahti mõlemad pistikud.

Kui Te ei saa seda teha, siis ärge kasutage faksi sellel ajal. Äike võib faksi kahjustada. Ärge kasutage aparati elektrihäirete korral.

Teie faks on kontrollitud kasutamiseks Eestis, ühendamisel kontrollige oma liini omadusi (toonvalimine, pulssvalimine, kohalik jaam).

Ohutuse nõuded

Installatsioon

Installatsioon

Pakend

Pakendis on järgmised tooted:

- 1 kasutusjuhend
- 3 paberialus
- 4 telefonitoru
- 5 telefonitoru spiraaljuhe
- 6 faks (sisaldab trükilinti)
- 7 toitejuhe
- 8 liinijuhe

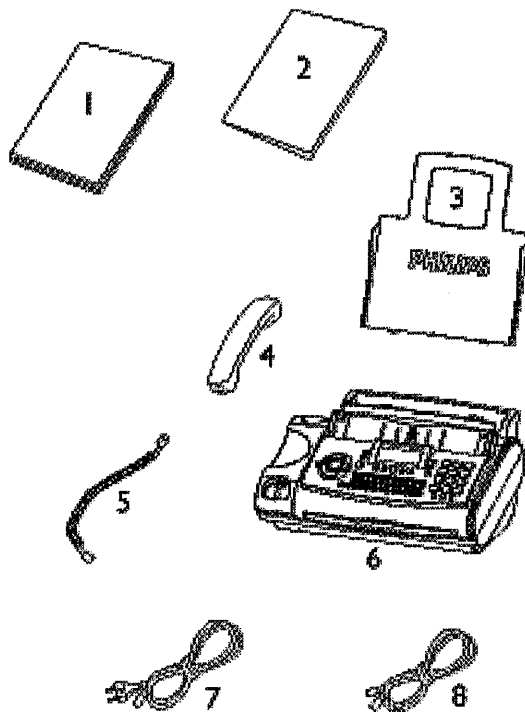

Ühendamine

Palun tutvuge eelnevalt ohutuse nõuetega ja järgige neid.

Telefoniliini pistik

Ühendage liinijuhe faksi pesasse kirjaga **LINE**, ja teine pistik telefoni seinakontakti.

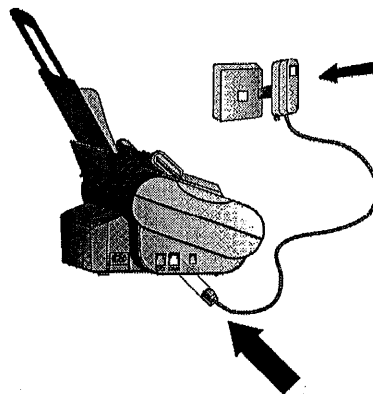

Telefonitoru

Ühendage toru spiraaljuhtme üks ots toruga ja teine ots faksi küljel olevasse pesa.

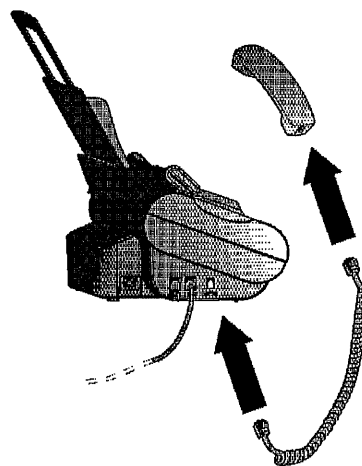

Toide

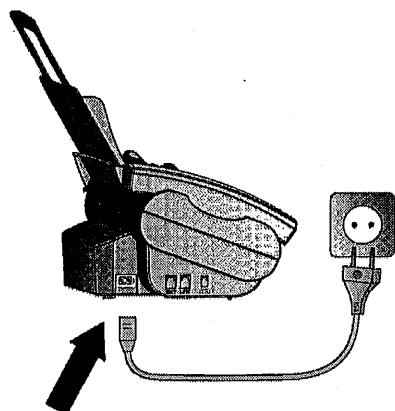

Termokile eemaldamine

- 1 Tõstke tagumine kilerull üles ja asetage esimese kõrvale.

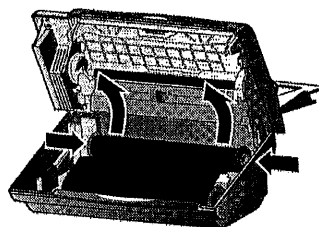

- 2 Eemaldage kile faksist, seda ei saa uuesti kasutada.

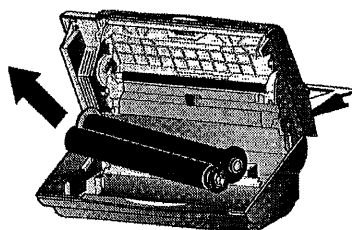

Termokile

Te ei saa dokumente trükkida, kui faksis ei ole termokilet. Faksi komplektis on lühike ctermokile, millega saab välja trükkida väikese koguse lehti.

Sümbolid  näitavad, kui palju kilest on kasutatud.

Kilega on kaasas kiipkaart, asetage see kaane all olevasse pesse. Tehsest kaasas oleva kilega karti vaja ei ole, selle asetused on tehasest määratud. Alati, kui vahetate kilet, asetage uus kaart pesse. Kui kaart on pesse asetamata, näete ekraanil teksti:
CHANGE CARD.

Kui kile on otsas, näete ekraanil teksti:
REFILL INKFILM.

- 1 Enne uue kile laadimist võtke paber kassetist välja ja siis toimige kilega kaasas oleva juhendi järgi.
- 2 Vahetamiseks avage faksi paneel.

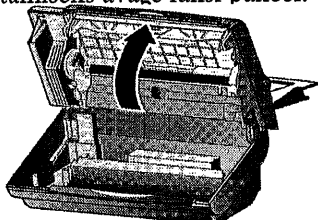

- 3 Eemaldage vana kiipkaart faksist (uue aparaadiga kaasas oleval kilel kaart puudub).

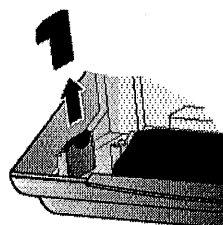

Uue kile paigaldamine

- 1 Eemaldage kummirõngad kilerullidelet. Ärge kortsutage ega vigastage kilet.

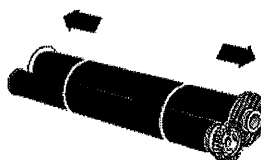

Kasutage ainult originaalkilet!!

- 2 Asetage suurem rull tahapoole pesasse. Hammasrattaga rull on eespool ja paremal pool.

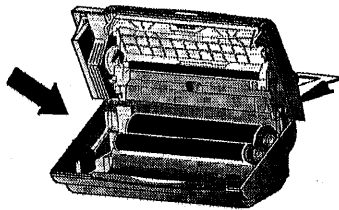

- 3 Nüüd asetage väikesem rull esimesse pesa. Sinine hammasratas on paremal pool.

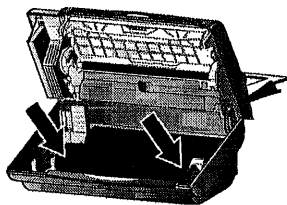

- 4 Pöörake väikest rulli, kuni kile on pingul.

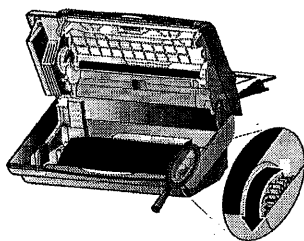

- 5 Võtke uus kiipkaart pesast välja ja asetage faksi kaardipesa.

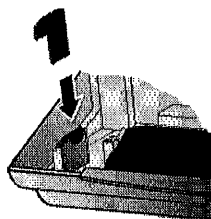

- 6 Vajutage faksi paneel oma kohale.

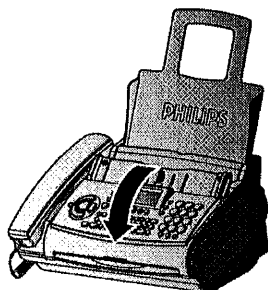

Paberi laadimine

Trükkimiseks peab faxis olema paber. kasutage ainult A4 formaadi paberit. Paberi erikaal 80g/m². Asetage paberihoidja faksi külge.

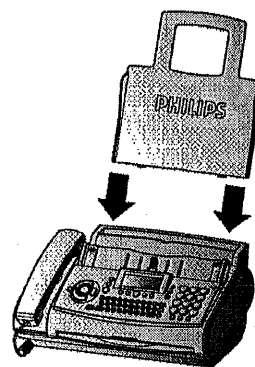

- 2 Asetage kogu paber faksi korraga. Veenduge, et paberid ei ole üksteise küljes kinni.



- 3 Tõmmake paberisalve klapp ette. Asetage paberipakk (kuni 50 lehte) salve.

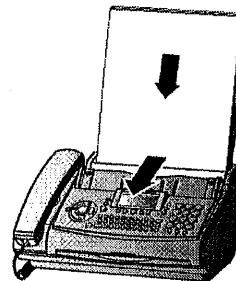

4 Sulgege paberisalve klapp.

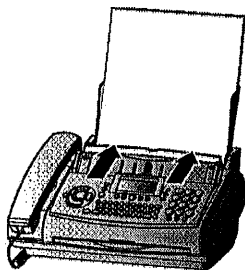

Ärge laadige peberit trükkimise ajal.

Paberi eemaldamine

Eemaldamiseks tõmmake klapp ette ja võtke paber välja. Sulgege klapp.

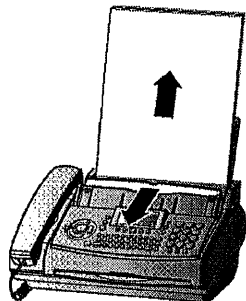

Paberihäire likvideemine tagapool juhendis.

Lisaseadmed

Teie faksiga on võimalik ühendada lisaseadmeid, nagu näiteks lisatelefon, juhtmeta telefon, helistamisaja loendur, automaatvastaja, arvutimodem.

Faksi näitaja "Ringer Equivalent Number" (REN suurus) on 1.

Kui kasutate faksiga samal liinil SMS võimalusega juhtmeta telefoni ja Teie faksi mudelil on ka SMS teenus, siis on võimatu määrata, kumb võtab sõnumi vastu. Kui võimalik, lülitage juhtmeta telefoni SMS vastuvõtt välja.

Kui Te seda ei oska või võimalus puudub lülitage välja faksi SMS teenus. Kui soovite faksiga liita eriseadmeid, konsulteerige müüjaga.

Kui soovite fakse võtta vastu modemiga, valige režiim **MANUAL RECEPTION**.

Seinakontaktis on üks pesa

Kui Teie seinakontaktis on üks liinipesa ja soovite kasutada lisatelefoni, ühendage see faksi pesa **EXT**.

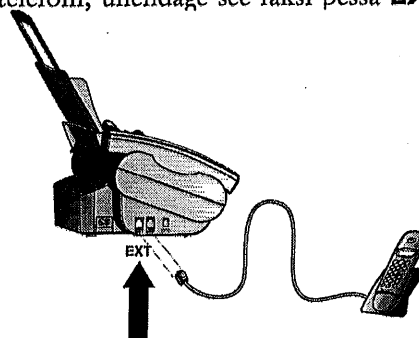

Võite kasutada ka spetsiaalseid pistikuid, siis ühendage faks pesa esimesena.

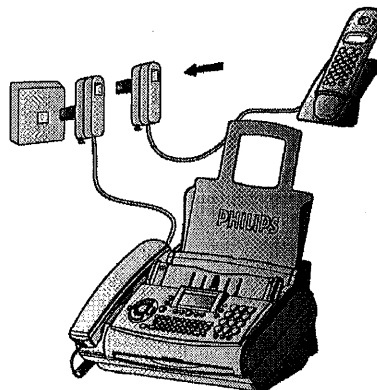

Install

Selline ühendusviis võimaldab kõige paremini ära kasutada faksi võimalusi (näiteks kõne suunamine). Faks temaga ühendatud seadmeid kontrollida ei suuda.

Mitu paralleelpesa

Te võite hendada eri seadmeid paralleelselt, isegi, kui need asuvad eri ruumides.

Tähelepanu: kui kasutate erinevate seadmete paralleel hendust (eri või samas ruumis), siis seadmed töötavad iseseisvalt.

Kõne suunamine ei ole võimalik.

Faks võib käivituda, kui võtate vastu telefoni jne.

Soovitame seda hendust mitte kasutada.

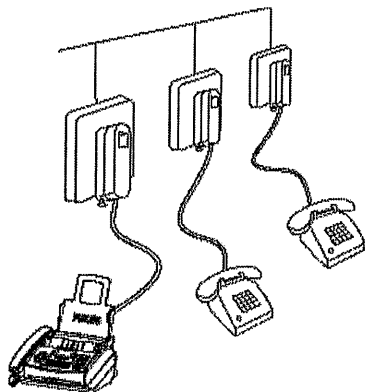

Kiire installatsioon

Kasutades EASY INSTALL funktsiooni, saate kiirelt konfigurereida uue aparadi.

- 1 Vajutage **HELP**/**ⓘ** klahvi min. 2 sek. Faks tr kib välja lehe. Järgige selles toodut.
- 2 Faks juhendab, kuidas teha algasetused. Nendeks on kasutaja nime ja numbri salvestamine.
- 3 Peale seda peate sisestama kellaaja ja kuupäeva. Selleks kasutage nubriklahve ja salvestage need, vajutades **OK**.

ISDN ühendus

Teie faks ei kuulu ISDN gruppi (grupp 4), vaid analoog-gruppi (grupp 3). Seda ei saa kasutada ISDN liinil.

SMS-i jaoks peab liin seda võimaldama.

Kohalik keskjaam

Mitmetes kohtades on kasutusel kohalikud keskjaamad, millelt välja helistamiseks on vajalik valida ette lisanumber.

Sellisel juhul on soovitatav programmeerida faks nii, et see ise lisab numbri enne tavanumbri valimist.

- 1 Valige funktsioon 15, vajutades **MENU** ja number **①⑤**. Vajutage **OK**.
- 2 Siis valige PABX funktsioon, kasutades **◀/▶**. Valides JAH (YES) või EI (NO)
PABX: YES
PABX: NO
- 3 Vajutage **OK**.
- 4 N d sisestage oma jaama välja valimise number.

Välja valimise kood sõltub jaama toojast ja võib olla **⑩** või **R** (mõnel juhul kirjeldatud kui FLASH) või on mingi muu number.

- 5 Vajutage **OK**.
- 6 Kasutage **◀/▶** et valida **CHECK: YES** ja vaj. **OK**.

Faks kontrollib, kas väljavahik toimib.

Kui kõik on korras, näete ekraanil: **CHECK OK**.

Kui ei, näete teksti:

CHECK NOT OK. Tehke uuesti või vaj.C.
CHECK NOT OK

PABX vajab **R** et helistada välja. Kui see siiski ei õnnesti, tuleb aparadi tehnilist seadistust. Selleks pöörduge hoolduse poole.

Baasasetused

Kui soovite enne muudatuste tegemist salvestada tehase asetused, soovitame need välja tr kida, selleks vajutage klahvile **MENU**. kolm korda.

Kui vajutate seadistustes kogemata valel klahvile vajutage **STOP**. Kui sisestasite vale tähe, saate korrigeerida, vajutades ◀/▶ ja **C**.

Kui soovite t hista oma asetused, valige kood **45**.

Help (abi) funktsioon

Vajutage **HELP**/① kaks korda. Välja tr kitakse ingliskeelne põhifunktsioonide leht.

Kell ja kuupäev

1 Valige funktsioon 12 vajutades **MENU**, ①② ja **OK**.

2 Sisestage õige aeg (①② ①⑤ aeg 9:15). Faks k sib kuupäeva (①⑤ ①⑤ ①④).

3 Vajutage **OK**.

Teie number

1 Funktsioon 13 vajutades **MENU**, ①③ ja **OK**.

2 Sisestage number (näit. #④④▶⑥①⑤①... +44 6151... – kasut. # või * et sisestada “+”, mis tähendab väliskõne väljavalmiskoodi. T hikuks vajut. ▶ . Maks. numbrite arv on 20.

3 Vajutage **OK**.

Nimi

1 Funktsioon 14, vajutades **MENU**, ①④ ja **OK**.

2a SMS funktsiooniga aparaadil sisestage nimi alfabeedi klahvidega.

▲ Nime sisestamisel ↑ 1 litab sisse suured ja ↑ (hoides) 1 litab sisse väikesed tähed.

2b SMS-ita faksil sisestatakse tähed numbriklahvide abil. (maks.32 tähte). Vajutage klahvi seni, kuni ekraanil on õige täht. Näit. C saamiseks vajutage ② klahvi 3 korda. ▶ liigutab kursori paremale.

① t hik . - 0 + ? / : * % ! () [] „

① 1

② A B C 2 a b c Ä Å Æ C ä å æ c

③ D E F 3 d e f

④ G H I 4 g h i

⑤ J K L 5 j k l

⑥ M N O 6 m n o Ñ Ö ñ ö

⑦ P Q R S 7 p q r s

⑧ T U V 8 t u v Ü ü

⑨ W X Y Z 9 w x y z

3 Vajutage **OK**

Salvestatud nimi ja number tr kitakse saadetava faksi päisesse.

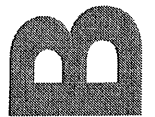

Korrigeerimine

Vale salvestust saab korrigeerida kohe ja ka hiljem funktsioonidega 13 või 14.

Kasutage ◀/▶ selle klahvi alla, mida soovite parandada. Vajutage **C**, et kustutada täht. Klahvi **C** allhoidmine kustutab kogu rea. Vajutage **OK**.

Toon- ja pulssvalimine

Vajutage **MENU**, 1, **OK**, 5x nool paremale, **OK**, 4x nool paremale, **OK**. Siis tehke nooltega valik ja vajutage **OK**. Lõpetage, vajutades **STOP**.

Ekraani keel

- 1 Funktsioon 11, vajutades **MENU**, ① ① ja **OK**.
- 2 Valige sobiv keel ◀/▶.
- 3 Vajutage **OK**.

Helina signaal

Võimalik on valida erinevaid helinaid.

- 1 Funktsioon 35, vajutades **MENU**, ③ ⑤ ja **OK**.
- 2 Valige sobiv helin klahvidega ⑩ kuni ⑨.
- 3 Vajutage **OK**.

Helitugevus

Helisemine

Seda saab reguleerida ooteasendis ja helisemise ajal. Saab valida erinevad helinad päevaks ja ööseks (☀ ja ☾)(vaata **Faksi lülitused**).

- 1 Vajutades ◀/▶, näete ekraanil kehtivat asetust.
- 2 Muutke helitugevust klahvidele ◀/▶ vajutamisega seni, kuni saate sobiva.

Valjuhääldi

Helitugevust saab muuta siis, kui vajutate ilma automaatvastajata versioonil **DIAL** või ☐ automaatvastajaga versioonil.

- 1 Vajutage **DIAL** / ☐.
- 2 Muutke helitugevust, vajutades ◀/▶ seni, kuni leiata sobiva.
- 3 Lõpetage, vajutades **STOP**.

Faksi lülitused

Sisesehitatud faksi lülitus võimaldab kasutada seadet nii telefoni kui ka faksina ja liita faksiga lisaseadmeid. Lülitus eristab kõne faksist.

See võimaldab vastu võtta faksi ilma helinata. Töörežiimid ☀️ ja 🌙, päevaks ja ööseks, võimaldavad kasutada erinevaid asetusi erinevatel aegadel.

Faksi saab oanna helisema enne vastuvõttu või automaatvastaja rakendumist.

Päeva ja öö eristus (☀️ ja 🌙) toimub sisseehitatud kella 🕒 abil.

Timer 🕒

Sisesehitatud taimer 🕒 eristab päeva ☀️ ja 🌙 asetused. Tehaseasetus järgi faksi päeval heliseb, enne faksi või kõne vastuvõttu ja öösel (22:00 kuni 6:00) võetakse faksid vastu vaikides, ning telefon heliseb vaiksemalt. Kui sümbol 🕒 on aktiivne, on taimer sisse lülitatud. Väljalülitamiseks vajutage ja hoidke klahvi 🕒 all kuni 2 sek.

Öö ja päeva aegasid saab muuta ☀️ 🌙:

1 Funktsioon 33, vajutage **MENU**, ③③ ja **OK**.

2 Sisestage päevase režiimi aeg ☀️ (näit. ①⑧ ①① kell 8:00) ja kinnitage vajutades **OK**.

3 Sisestage öise režiimi aeg

🌙 (näiteks ②③ ③① kell 23:30) ja kinnitage, vajutades **OK**.

automaatvastajaga versioonil

Ekraanil	Võimalikud asetused
TAM RINGS:	0, 1, 2, 3, 4, 5, 6, 7, 5/2
FAX RINGS:	0, 1, 2, 3, 4, 5, MANUAL RECEPTION
RINGER VOL.:	LOW, MED, HIGH
LISTEN IN:	ON, OFF

1 Funktsioon 31 (päev), vajutage **MENU**, ③① ja **OK**.

2 Valige klahvidega ◀️▶️ helinate arv, mille jooksul vastaja rakendub.

TAM RINGS: 5/2

3 Kinnitage klahviga **OK**.

4 Valige helinate arv, mille jooksul rakendub faks.

Kui Teile saadetakse faks, siis selle järel algab faksi vastuvõtt. FAX RINGS: 5

5 Kinnitage, vajutades **OK**.

6 Klahvidega ◀️▶️, valige heli tugevus, vaj. **OK**
RINGER VOL.: HIGH

7 Vajutage ◀️▶️ valikuks, kas helistaja kuuleb sõnumit, LISTEN IN: ON, OFF

8 Kinnitage **OK**.

9 Režiimi 🌙 aktiveerimiseks vajut. **MENU** ③② (Öö) **OK** ja korrake punkte 2 kuni 8.

ILMA AUTOMAATVASTAJATA SEADMEL

Ekraanil	Võimalikud asetused
TOTAL RINGS:	0, 1, 2, 3, 4, 5, 6, 7
FAX RINGS:	0, 1, 2, 3, 4, 5, MANUAL RECEPTION
RINGER VOL.:	LOW, MED, HIGH

1 Funktsioon 31 (Päev), vajutage **MENU** ja numbrid ③①. Kinnitage **OK**.

2 Klahvidega ◀️▶️ valige faksi rakendumise helinate arv, kui toru ei tõsteta.

Näiteks: TOTAL RINGS: 5

3 Kinnitage valikut klahviga **OK**.



- 4 Nüüd valige faksi ja kõnede eristamise algusaeg. Kui tuleb kõne, heliseb seade edasi, kui faks, algab vastuvõtt.

FAX RINGS: 5

- 5 Kinnitage valik, **OK**.
- 6 Valige ◀/▶ heli tugevus.
RINGER VOL.: HIGH
- 7 Kinnitage, **OK**. Reziimi  aktiv. vajutage **MENU**, **3** **2** (Öö) ja **OK**. Korrake punkte 2 kuni 6.

Kui seade ei suuda fakse vastu võtta, valiite helisemiste arvud liiga suured (punktid 2 ja 4). Asetage väikesemad arvud. Lisaseadmed helisevad arvu, mida näitab number FAX RINGS.

Spetsiaalsed asetused

Faksi vastuvõtt vaikides

Et võtta faks vastu helisemiseta, asetage asetuse FAX RINGS arvule 0.

Täielikult vaikne töötamine

Seda reziimi kasutage vaid automaatvastajaga töötades. Kui Te ei soovi, et helinad Teid häirivad, võite asetada helisemiste arvu (TAM RINGS ja FAX RINGS) arvule 0. Faksid võetakse vastu vaikides ja kõnedele vastab automaatvastaja. Automaatvastajata versioonil selline valik puudub. Faks võetakse helisemiseta vastu, aga helistaja kuuleb faksile iseloomulikku vilistavat tooni.

 Selles reziimis ei tööta väline automaatvastaja.

Fakside käsitsi vastuvõtt

Reziimis MANUAL RECEPTION fakse automaatselt vastu ei võeta. Te peate fakside vastuvõtu ise sisse lülitama, kui saabub faks. Selleks vajutage tõstetud toruga **START**klahvile. Kasutage seda reziimi, kui Teil on faksiga samal liinil modem.

Ökonoomne tööreziim (ainult automaatvastajaga seadmele)

Kui valite asetuse 5/2 asetusesat TAM RINGS, rakendub automaatvastaja kahe helina järel, tavalise viie asemel, kui on saabunud uus sõnum. See võimaldab kaugjuhtimisega sõnumeid kontrollides hoida kokku kõneaega. Kui vastaja rakendub kahe helina järel, teate, et Teile on jäetud uus sõnum. Kui olete sõnumi (d) ära kuulanud, heliseb seade järgmisel sissehelistamisel jälle viis korda.

Väline automaatvastaja

Vastaja ühendamiseks oli juttu punktis **Installatsioon** / Lisaseadmed.

Parima tulemuse saavutamiseks valige helisemiste arv üks või kaks. Et faksi lülitus toimiks, valige **TOTAL RINGS** ja **FAX RINGS** arv vähemalt kaks helinat suurem, kui vastaja oma.

Kui lülitate vastaja välja, eristab kõnesid faksi lülitus. Vaata peatükk **ASETUSED**  reziim.

Asetuste näide:

Automaatvastaja helinad	2
FAX RINGS	4
TOTAL RINGS	4

Nõuanded:

Vastaja sõnum olgu pikkusega kuni 10 sek. Vältige muusika kasutamist väljvas sõnumis.

Faksi lülitus

Kui Teie faks ei tunne ära vanemate fakside signaale, kuna uutel faksidel on kasutusel erinev süsteem, lugege vastajasse sõnum, et faksi vastuvõttu on võimalik kaugjuhtimisega käivitada, vajutades * ja 5 ja seejärel **START**, käivitub faksi vastuvõtt.

Kui automaatne vastuvõtt ei toimi, tehke sead käsitsi, vajutades **START** klahvile.

Kui Teie automaatvastaja on ökonoomsel režiimil, ei saa Te fakse vastu võtta, lülitage see režiim välja.

Automaatvastaja võib peale sissetulnud sõnumite koguse lugeda ka vastuvõetud fakside kogust.

Veenduge, et kaugjuhtimisega faksi käivitamise kood (tehase asetus on * ja 5) ei kattuks Teie poolt valitava teiselt telefonilt sõnumite kuulamise koodiga. Koodi muutmise funktsioon 34.

Kui Teie eraldiseisev automaatvastaja vastab kõnele, kuid fask ei lõpeta helisemist, siis ühendage automaatvastaja faksi pessa **EXT**.

Kui vastaja ei vasta kõnele, siis automaatselt käivitub faksi vastuvõtt. Vastuvõtt algab peale helisemiste arvu, milline on määratud valikus **TOTAL RINGS**.

Kui vastaja salvestab faksi signaali, kuid faks ei käivitu, kontrollige ühendusi.

Parima tulemuse saate, kui ühendate vastaja samasse pessa faksiga või veel parem. pessa **EXT**.

Telefon

Kõnede sooritamine

- 1 Valige number
- 2 Tõstke toru.

Toru tõstmata valimiseks vajutage klahvi **DIAL** / ☐.

Kui valisite vale numbri, vajutage klahvile **C**.

Klahv **R** võimaldab kasutada erinevaid operaatori teenuseid (kõne ootele, suunamine jne.).

Kordusvalimine →→

Klahviga →→ saate korrata 5-t viimast valimist.

- 1 Vajutage →→.
- 2 Vajutage ◀/▶, kuni leiata õige numbri. Kui soovite numbrit parandada, vajutage **OK** ja tehke muudatused.
- 3 Tõstke toru.

Vajutades →→, ◀/▶ ja **C**, saate kustutada numbri mälust. Kinnitage vajut. **OK**.

Kiirvalimine ☐ 0-9

Võimalik on kasutada kiirvalimise klahve numbritele, mida sageli kasutate.

Numbrite salvestamine

- 1 Vajutage ☐ 0-9 kuni 2 sek.
- 2 Valige number vahemikus ① kuni ⑨.
- 3 Sisestage nimi. Kursori liigutab paremale klahv ▶. Vajutage lõpuks **OK**.
- 4 Sisestage number ja kinnitage see klahviga **OK**.

Kiirvalimise kasutamine

- 1 Vajutage ☐ 0-9 ja valige number vahemikus ① kuni ⑨. Number ilmub ekraanile. Numbrit korrigeerimiseks vajutage **OK** ja tehke vajalikud muudatused.

- 2 Tõstke toru. Kui soovite saata faksi, vajutage klahvile **START**.

Sisestuste korrigeerimine

- 1 Vajutage ☐ 0-9 ja valige muudetav number.
- 2 Vajutage ☐ 0-9 2 sek. Valige vale sisestus klahviga ◀/▶.
- 3 Vajutage **C**. Vasakpoolne sisestus kustub.
- 4 ESisestage õige number(täht) ja kinnitage **OK**.

Sisestuste kustutamine

- 1 Vajutage ☐ 0-9 ja siis klahve ① kuni ⑨. Näete salvestatud numbrit.
- 2 Vajutage **C**. Valige ◀/▶ abil see, mida soovite kustutada.
- 3 Vajutage **OK**, et kustutada.

Telefoniraamat ☐ A-Z

Faksi mällu saab salvestada kuni 50 nime ja numbrit (vastajata mudel) või kuni 200 nime ja numbrit (vastajaga mudel). Arv sõltub sisestuste pikkusest.

Numbrite salvestamine

- 1 Vajutage ☐ A-Z 2 sekundit.
- 2 Sisestage nimi. Vajutades ▶, liigub kursor paremale. Vajutage **OK**.
- 3 Sisestage number ja vajutage klahvi **OK**.

Numbrit saab salvestada ka kõne ajal.

Telefoniraamatu kasutamine

- 1 Vajutage ☐ A-Z. Tähestiku esimene salvestus tuleb ekraanile. Vajutage ◀/▶, kuni ilmub õige number. vajutage **OK**, kui soovite teha muudatusi ja kinnitage see **OK**.
- 2 Tõstke toru. Faksi saatmiseks vajutage klahvi **START**.

Sisestuste korrigeerimine

Vajutage **A-Z** ja tehke numbri valik klahvidega **</>**, siis vajutage **A-Z** 2 sek. Valige muudetav klahvidega **</>**, vajutage **C**, et kustutada. Kinnitage klahviga **OK**.

Sisestuste korrigeerimine

Vajutage **A-Z** ja valige kustutatav klahvidega **</>** ja vajutage **C**. Valige ei või jah **</>** ja kinnitage klahviga **OK**.

Numbrite nimekiri

Valige funktsioon 44, et trükkida nimekiri. Vajutage **MENU**, **4** ja **OK**.

Grupid

Te saate salvestatud numbreid grupeerida, et saata faks mitmele saajale korraga.

Gruppide loomine

- 1 Valige funktsioon 44, vajutades **MENU**, **4** ja **OK**.
- 2 Valige grupp 1 kuni 5 kasutades **</>** ja siis vajutage **OK**.
- 3 Kasutage **</>**, et valida **ADD MEMBER?** ja kinnitage see vajutades **OK**.
- 4 Näete kõiki kiirvalikuid ja mällu salvestatud numbreid. Tehke oma valik klahvidega **</>** ja kinnitage **OK**.
- 5 Salvestatud sisestus ilmub ekraanile. Jätkake vastavalt eeltoodule seni, kuni grupp on valitud. Lõpetamiseks vajutage **STOP**.

Gruppide valik

- 1 Grupi sisu saate näha funktsiooniga 46. Valige grupp 1 kuni 5, **</>**. Vajut. **OK**.
- 2 Valige **VIEW MEMBERS?** kasut. **</>** ja kinnitage **OK**.
- 3 Sisestusi valige klahvidega **</>**. Väljumiseks vajutage **STOP**.

Gruppide sisu ja grupi kustutamine

- 1 Funktsioon 46, valige grupp 1-5, **</>**. Vajutage **OK**.
- 2 Kasutage **</>** valimaks **DELETE MEMBER?** ja kinnitage **OK**.
- 3 Valige **</>** sisestus, mida soovite kustutada ja vajutage **C**. Kinnitage valikut **</>**. Salvestage **OK**. Väljumiseks vajutage **STOP**.

Käed-vabad funktsioon

(ainult automaatvastajaga mudelil)

Vastajaga mudelil saate helistada toru tõstmata, selleks vajutage peale valimist või kõne ajal  ja pange toru ära.

Helistaja numbrinäit

(ei tööta igas regioonis)

Faks on varustatud helistaja numbri määrajaga.

Numbrit näete enne toru tõstmist.

Teenus tuleb aktiveerida telefonifirmas.

Kui sissehelistamine toimus Teie äraolekul või Te parasjagu räägite, näete ekraanil sümbolit . Viimased 10 sissehelistamisnumbrit on mälus.

- 1 Vajutage **→→** 2 sek..
- 2 Kasutage **</>**, et valida sisestusi, neist uued on tähisega **"*"**.
- 3 Tagasihelistamiseks tõstke vaid toru.

Kustutada saab, vajutades **C**. Valida **</>** ja kinnitada, vajutades **OK**.

Kui **FAX RINGS** menüüs **MENU** **3** **1** või **3** **2** on **0**, siis numbreid ei näe.

Te

Faks ja koopia

Kirjutage selgelt ja tugevalt.

Kasutage vaid musta ja tumesinist värvi.

Saatmishäirete enamlevinud põhjused on järgmised:

△ Ära saada...

... märgi lehti või korrektorvedelikuga parandatud; määrdunud lehti; lamineeritud lehti.

... lehti, mis on kirjutatud määriva, mittekuivava tekstiga

... ajalehti

... klammerdatud lehti või muul viisil köidetud lehti.

... musti ja rebenenud lehti

... teibi või liimiga parandatud lehti; pealkleebitud "post-it[®]"-ga lehti.

A5 formaadist väikesem dokument võib faksi kinni jääda.

Dokumentide söötmine

1 Üle ühe lehe korraga saatmisel peavad lehed olema üksteisest eraldatud.

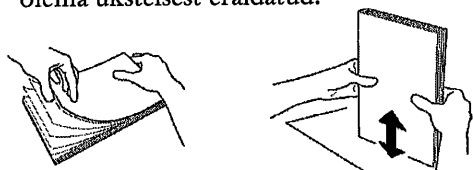

2 Asetage dokumendid, (maks. 10 lehte) näoga allapoole ja ülemine ots ees, sötjasse.

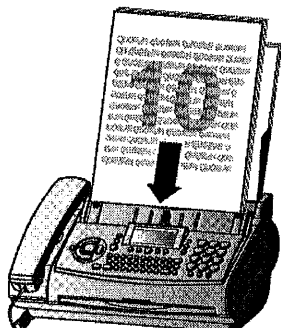

3 Lükake paika paberiserva piiraja.

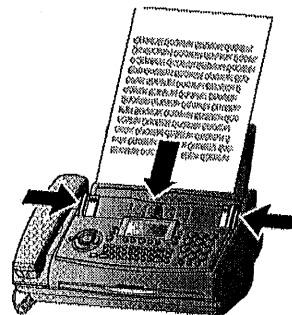

Kui paber jäi kinni, vaadake paberihäire likvideerimise lõiku.

Faksi saatmine

- 1 Valige vajalik number.
- 2 Kui soovite paremat kvaliteeti, vajutage **FINE/PHOTO**.
- 3 Vajutage **START**.

Algab saatmine. Kui saatmine ei õnnestu, kordab faks hiljem saatmist uuesti.

Saatmise katkestamiseks vajutage klahvile **STOP**.

Faksi vastuvõtt

Kui Te ei ole muutnud faksi asetusi, toimub faksi vastuvõtt automaatselt.

Kui vastasite kõnele ja kuulete faksi signaali, vajutage klahvile **START**, ja pange toru ära.

Lisatelefoni olemasolul

WKui vastasite kõnele lisatelefonilt ja kuulete faksi signaali, vajutage telefoni klahve *5 ja pange toru ära. Algab faksi vastuvõtt.

Faksi vastuvõtt ilma paberita

Kui faxis ei ole paberit või trükikile on otsas, võetakse sissetulev faks faksi mällu.





Mälu maht automaatvastajata versioonil on ca`15 lehte ja vastajaga versioonil ca`50 lehte. Kui dokument on salvestatud faksi mällu, siis näete ekraanil sümbolit . Kui laadisite faksi paberit ja/või uue trükikile, siis trükitakse dokumendid automaatselt välja.

Välja trükitud dokumendid kustutatakse faksi mälust. Kui mingil põhjusel väljatrükk katkeb, siis pooleli jäänud dokument säilib faksi mälus.

Kui faksi mälu on täis, enam dokumente vastu ei võeta. Hakkab vilkuma tuli  ja ekraanile ilmub tekst **MEMORY FULL**.







Dokumendi levitamine

Selle funktsiooniga saate saata sama dokumenti mitmele saajale (tsirkulaarne saatmine).

- 1 Aseatage dokument söötjasse. Soovi korral valige parem resolutsioon klahviga **FINE/PHOTO**.
- 2 Valige **MENU**, , . Vajutage **OK**. Dokument salvestatakse mällu.
- 3 Teil on nüüd järgmised võimalused numbrite valikuks: numbrite valik klaviatuurilt, numbrite/gruppide valik faksi klaviatuurilt, vajutades  **A-Z** ja .
- 4 Kui olete valinud vajaliku numbri, vajutage **OK**. Number salvestatakse. Korrake protseduuri, kuni kõik vajalikud numbrid on salvestatud (maks. 25).
- 5 Dokum. saatmiseks vajutage **START**. Dokument saadetakse kõigile valitutele.



Levitamine grupele.

Lisaks funkts. 25, võite kasutada funkts. 46, et saata faks grupele. Aga siis ei saa saajate nimekirja muuta. 1 Asetage dok. söötjasse.

- 2 Vajutage **MENU**, , , **OK** ja valige grupp 1 kuni 5, kasutades / . Vajut. **OK**.
- 3 Kasutage / , et valida **SEND FAX?** ja vajutage **START**. Dokument saadetakse gruppi salvestatud numbritele.

Kui faks mõnele numbrile ei lähe läbi, siis saadetakse see järgmistele ja hiljem korratakse valimist. Lõpuks trükitakse raport.

Pildi kvaliteet

Kui soovite parandada saadetava dokumendi kvaliteeti, valige kas **FINE**  (väikese teksti või detailide korral dokumendil) või **PHOTO**  (fotod ja pildid) Vajutage **FINE/PHOTO** klahvi seni, kuni Teile sobiv resolutsioon on tähistatud kursoriga. Peale saatmist 40 sek pärast taastub standardresolutsioon. Parema kvaliteediga saates on dokumendi saatmisaeg pikem.

Kontrast

Funktsiooniga 47 saate muuta dokumendi kontrastsust (heledust). See toimib nii kopeerimisel kui ka faksimisel (näit. tumedad fotod ja taustaga dokumendid).

- 1 Vajutage **MENU**, ,  ja **OK**.
- 2 Klahvidega /  tehke oma valik:

CONTRAST: LOW

CONTRAST: MEDIUM

CONTRAST: HIGH

- 3 Kinnitage valik, vajutades **OK**.

Fax & Kop.

Saatmise ja häirete

raportid

Teie faks on võib iga kord peale saatmist välja trükkida raporti, mis kinnitab saatmise tulemuse. Kui saatmine ei õnnestunud, saate vastava veateate. Te saate raportite trükkimise ka välja lülitada.

- 1 Vajutage **MENU**, ②⑧ ja **OK**.
- 2 Tehke valik ◀/▶ ja kinnitage **OK**.

Saatmise kiirus

Teie faks valib saatmise kiiruse automaatselt, sõltuvalt liini võimalustest. Välismaale saatmisel võtab liini määramine rohkem aega. Kui teate tegemist oleva halva liiniga, siis on Teil võimalus ise faksi saatmiskiirust muuta. See võimaldab kokku hoida aega, mis kulub ühenduse automaatseks määramiseks.

- 1 Vajutage **MENU**, ②① ja **OK**.
- 2 Valige madalam kiirus ◀/▶.
- 3 Kinnitage, vajutades **OK**.

Suuruse kokkusurumine

Et faks, mille formaat on pikem, kui A4 trükitaks välja ühel lehel, tuleb seda kokku suruda. Kui Te seda ei soovi ja soovite 1:1 suurust, võite kokkusurumise välja lülitada funktsiooniga 29:

- 1 Vajutage **MENU**, ②⑨ ja **OK**.
- 2 Tehke valik ◀/▶ ja kinnitage see **OK**.

Faksimise zurnaal

TZurnaal on viimase 10 toimingu väljatrükk.

- 1 Vajutage **MENU**, ②⑦ ja **OK**.
- 2 Valige ◀/▶, millal ja kas zurnaal trükitakse (automaatselt peale 10 ülekannet).
- 3 Kinnitage oma valik **OK**.

Pollinguga vastuvõtt

Reziim võimaldab vastu võtta teise aparraati saatmiseks valmis pandud dokumentide vastuvõttu.

Kiire polling

- 1 Valige number toru tõstmata.
- 2 Vajutage ja hoidke klahvi **START**.
- 3 Kui soovite kasutada alakoodi (vt. polling k koodiga), valige number ja vajutage **R**.

Lisage kood või lisanumber, vajutage ja hoidke **START** (näit. ①②③④⑤ R ①⑦ R kood või ①②③④⑤ RR kood).

Polling koodiga

Kui saatja on kaitnud oma dokumendi koodiga, toimige nii:

- 1 Vajutage **MENU**, ②② ja **OK**.
- 2 Sisestage kood ja **OK**.
- 3 Valige number ja vajutage **START**. kui see ei toimi, tõstke toruvõ vajutage **DIAL** / ◀, valige number ja vajutage **START**.

Pollinguga saatmine

Te saate ka pollinguga faksi saata.

- 1 Asetage dokument faksi.

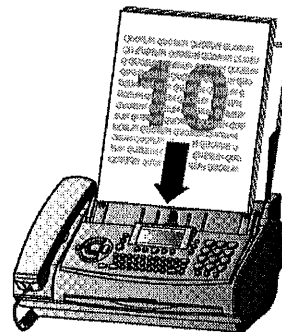

- 2 Kui soovite dokumenti kaitsta valele aadressile sattumise eest, kasutage funktsiooni 23.

Vajutage **MENU**, ②③ ja **OK**. Sisestage kood (maks 20 kohta) ja vajutage **OK**. Dokumenti saab välja kutsuda see, kes teab seda koodi. Te saate aparaadiga teha kõnesid.

3 Operatsioon katkeb kohe, kui Te eemaldate dokumenti faksist.

Pollingu kood töötab vastavalt ITU rahvusvahelisele standardile. Kuid on kelle aparaadid kasutavad teist süsteemi, sellisel juhul polling ei tööta.

Kui soovite saata faksi fakside andmebaasi või neid sealt pollida, arvestage, et osa baase omavad alanumbrit, mille saate liitefoninumbrile. Sellega hoiate kokku kõne aega. Valige number, vajutage **R**. Valige alanumber. Veenduge eelnevalt, kas polling on üldse võimalik.

Hiljem saatmine

Kui soovite kasutada odavamat kõneaega või saaja saab vastu võtta fakse vaid teatud ajal, saate faksi panna saatme kuni 24 h viitega.

- 1 Vajutage **MENU**, ②④ ja **OK**. Sisestage soovitud aeg.
- 2 Vajutage **OK** ja sisestage dokument.

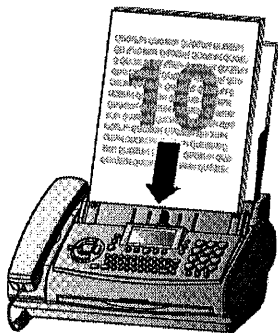

3 Valige number ja vajutage **START**.

4 Faks on valmis saatmiseks. Aparaadiga on võimalik teha kõnesid.

5 Kui eemaldate dokumenti, operatsioon katkestatakse.

Koopia

Faksiga on võimalik teha koopiaid. Standardresolutsioon on **MF**. Kui see ei sobi, valige  (vt. Pildikvaliteet)

1 Asetage dokument sötjasse, maks. kuni 10 lehte.

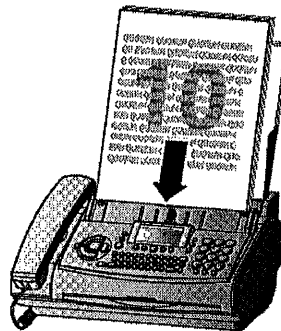

2 Valige resolutsioon klahviga **FINE/PHOTO**.

a Ühe koopia tegemiseks vajutage klahvile **COPY**. Algab kopeerimine.

b Kui soovite teha üle ühe koopia, vajutage **COPY** (vähemalt 2 sekundit):

Ekraanil näete koopiate arvu. Ku soovite seda muuta, valige numbriklahvidega arv. Maksimaalne arv saab olla kuni 15 koopiat. Vajutage **COPY**.

3 Valige suurendus-vähendus.

Valikud on 200, 150, 100, 75 ja 50%.

ZOOM ENLARGE: 200

ZOOM ENLARGE: 150

ZOOM NORMAL: 1:1

ZOOM REDUCE: 75

ZOOM REDUCE: 50

4 Valige sobiv klahvidega **◀/▶** ja kinnitage valik, vajutades **OK**.

Fax &

Fax & Koop.

Faks salvestab esimese lehe mällu ja alustab kopeerimist. Koopiate sorteerimine ei ole võimalik!

Kopeerimise peatamiseks vajutage **STOP**.

Kui paber jäi kinni või koopiakile on otsas või faksi mälu täis, kopeerimine peatub (vt. paberihäire likvideerimine).

Automaat- vastaja

(ainult automaatvastajaga versiooni korral)

Salvestusaeg on maks. 30 min.



Automaatvastajas on eelprogrammeeritud väljuv sõnum. Kui soovite salvestada oma vaadake punkti "Sõnumi salvestamine".

Veenduge, et faks on kõval siledal pinnal, muidu mikrofoni võib saada kaetud ja ei toimi normaalselt.





Sisse ja välja lülitamine

Lülitage vastaja sisse või välja klahviga **ON/OFF**. Sisse lülitatud vastaja korral on ekraanil sümbol .

Sõnumi salvestamine

- 1 Hoidke all **REC** kuni 2 sek, vajut. **REC** uuesti, kuni kuulete kinnitamise signaali. Tõstke toru ja salvestage teade.
- 2 Must liin ekraanil näitab, kui palju aega on sõnumi lõpuni (maks.20 sek.)
- 3 Lõpetage salvestus, vajutage **REC** või **STOP**.
- 4 Faks kordab automaatselt salvestust. Nooltega / saate muuta helitugevust.
- 5 Uuesti kuulamiseks vajutage **REC** 2 sek ja seejärel **PLAY**.





Jäetava sõnumi pikkus

- 1 Valige **MENU**,   ja **OK**.
- 2 Vajutage /, et valida 30, 60, 120 sekundit või **AUTO** režiim (piiramata aeg) NB! piiramata aeg igal liinil ei toimi.
- 3 Kinnitage **OK**.

Jäetud sõnumite kuulamine

- 1 Kui **PLAY** vilgub, on Teile jäetud sõnum. Vajutage **PLAY**, et kuulata esimest sõnumit. Samal ajal näete sõnumi jätmise kellaega, kuupäeva ja helistaja numbrit.
- 2 Kui soovite kuulata järgmist sõnumit, vajutage **PLAY**, sõnumi kuulamise ajal.
- 3 Sõnumeid saate valida, kui sisestate sõnumi järjekorranumbri. Näiteks sõnumi Nr.1 kuulamiseks vajutage klahvile .
- 4 Peale kuulamist põleb **PLAY** edasi seni, kuni sõnum on kustutatud.

Mahamängimise tugevus

- 1 Vajutage /, kui toimub mahamängimine. Näete kehtivat helitugevust.
- 2 Muutmiseks vajutage klahve /.

Sõnumite kustutamine

Valitud sõnumid

- 1 Kui soovite kustutada kuulatavat sõnumit, vajutage kuulamise ajal **C**.
- 2 YTeilt küsitakse, kas ikka soovite kustutada, kinnitage seda, vajutades **C** ja **OK**.

Kõik sõnumid

- 1 Vajutage **C**, kui olete sõnumid kuulanud.
- 2 Kui soovite tõesti kustutada, vajutage **C** ja **OK**. Kustutuse katkestamiseks vajutage **STOP**.

Sõnumite suunamine

Faks võib automaatselt suunata sõnumid teisele telefonile. Sisestage number, kuhu soovite sõnumid suunata. Te saate valida mitu sõnumit iga kord suunatakse.

Faks kogub teatud hulga sõnumeid ja siis helistab automaatselt etteantud numbrile.

Kui number vastab, loetakse ette saabunud sõnumid.

Kui vastuvõtjale on rakendatud ligipääsukood, (vt. funktsioon 52), peate sisestama vastava koodi 40 sek. jooksul. Kui Te eksite koodiga 3 korda, ühendus katkestatakse.

- 1 Kui vastaja ei ole sisse lülitatud, vajutage **ON/OFF**. Ilmub sümbol .
- 2 Valige **MENU**, **5 5** ja **OK**.
- 3 Valige **◀/▶ FORWARD CALL: ON** ja kinnitage **OK**.
- 4 Sisestage number, kuhu soovite suunata ja vajutage **OK**.
- 5 Valige nooltega **◀/▶** korraga suunatavate sõnumite arv.
- 6 Uue suunamise teate salvestamiseks vajut. **OK**.*
- 7 Vajutage **REC**. Oodake kinnitustooni ja alustage teate lugemist. Näiteks:
" Tere, edastan sõnumid Hr. Karule, sisestage palun kood."
Lugege teade umbes 20 cm kauguselt. Must liin näitab vaba mälu mahtu.
- 8 Kui lõpetasite, vajutageress **STOP** , korratakse.
- 9 Faks on nüüd ooteasendis.

* kui teade on juba salvestatud

- a Vajutage **OK**.
- b Valige **◀/▶**. Kui soovite salvestada uue, valige **REC. MESSAGE: YES**. Kui soovite kasutada vana, siis valige **REC. MESSAGE: NO**. Vajutage **OK** .

- c Järgige protseduuri alates punktist 7.

Vestluse salvestamine

Faksiga saab salvestada telefonivestlust.

- 1 Kõne ajal vajutage **REC** .
- 2 Salvestuse lõpetamiseks pange toru ära või vaj. **STOP**.
- 3 Salvestuse mahamängimine ja kustutamine toimub samuti, nagu teadetele.

"Handsfree" režiimis ei saa salvestada.

VIP kood

Helistamine hoolimata vastaja rakendumisest

Isikud, kellele olete andnud selle koodi, saavad Teile teha kõne isegi siis, kui vastaja vastas kõnele. Kasutatakse siis, kui mõlemad helisemiste arvud funkts. 31 ja 32 , on asetatud .

- 1 Koodi sisestamiseks valige **MENU**, **5 3** ja vajutage **OK**. Sisestage 4-kohaline kood. Kinnitage vajutades **OK**.
- 2 See kood peab erinema ligipääsukoodist, asetatud funktsiooniga 52.

Memo

Väljuv teade

Te saate salvestada teate, mida helistaja kuuleb, aga oma sõnumit Teile jätta ei saa. Automaatvastaja peab olema sisse lülitatud.

- 1 Valige **MENU**, **5 4** ja vajutage **OK**. Valige väljuva teate režiim vajutades **◀/▶**. Kinnitage, vajutades **OK** (kui teade on juba eelnevalt salvestatud ja Te soovite seda kasutada, vajutage veelkord **OK**).
- 2 Vajutage **REC** ja oodeke kinnitustooni. Alustage lugemist. Kui lõpetasite, vajutage **STOP** . Algab sõnumi taasesitus.

Automaatvastaja

Sisemine teade

Selle funktsiooniga saate salvestada personaalse teate. Teadet saab kuulata faksilt või telefonilt kaugjuhtimisega. Vajutage kaks korda **REC** ja oodake kinnitavat tooni. Salvestage teade. Must liin ekraanil näitab järele jäänud salvestusega. Salvestuse lõpetamiseks vajutage **STOP**. Sisemist teadet saab kuulata ja kustutada nii, nagu tavalisi sõnumeid.

Kaugjuhtimine

Automaatvastaja funktsioone on võimalik kontrollida igalt toonvalimisega telefonilt. Selleks vajate ligipääsukoodi, mida saab salvestada funktsiooniga 52 (seda koodi kasutatakse ka funktsioonil 55).

Faksi ettevalmistamine kaugjuhtimiseks

- 1 Valige **MENU**, ⑤ ② ja **OK**.
- 2 Sisestage oma 4-kohaline kood.
- 3 Vajutage **OK**. Kood on salvestatud.

Kaugjuhtimise kasutamine

- 1 Kui soovite kuulata Teile jäetud sõnumeid, helistage oma faksi numbril ja oodake, et vastaja alustaks teate lugemist.
- 2 Sisestage 4-kohaline kood. Väljuva teate lugemine katkestatakse ja Te kuulete kinnitavat tooni. Uued sõnumid loetakse ette. Kui uusi sõnumeid ei ole, kuulete teist kinnitavat tooni.
- 3 Peale seda saate sisestada korraldusi või katkestada kõne, asetades toru ära.

Ülevaade kaujuhtimise korraldustest

- ① Kuulatava sõnumi kordamine.
 - ② Taasesitatakse Teie teade.
 - ③ Liikumine järgmisele sõnumile.
 - ④ Uue väljuva teate salvestamine. Vaj. ④. Kui vajutate uuesti ④, siis peale kahte kinnitavat tooni kuulete pikka tooni. Salvestage uus teade ja vajutage ④.
 - ⑤ Salvestatud väljuv sõnum esitatakse uuesti.
 - ⑥ Salvestatud väljuv sõnum kustutatakse. Kui Te vajutate peale kõikide sõnumite kuulamist ⑥, siis kustutatakse kõik sõnumid.
- Te kuulete mõlemal puhul peale vajutamist kinnitavat tooni. Vajutage 5 sek. jooksul uuesti ⑥, et tühitada kustutamine.
- ⑦ Automaatvastaja lülitatakse välja.
 - ⑧ Käesolev korraldus katkestatakse.
 - ⑨ Automaatvastaja lülitub sisse.

FUNCTIONS	
① Repeat current message	⑥ Delete message Correct message Press [0] F.A. Press [1] F.A. delete
② Play	All messages Press [0] F.A. Press [1] F.A. delete
③ Skip forward	⑦ Answering machine off Press [0] F.A. (answering machine off)
④ Record outgoing messages	⑧ STOP
⑤ Play outgoing message	⑨ Answering machine on Press [0] F.A. (answering machine on)

Remote Access	
Enter telephone number	[0][0][0][0]
Wait for outgoing message	[0]
Enter access code	[0][0][0][0]
Listen to new messages	[0][0][0][0]
Enter function	[0]

Kasulik teada

Kile tellimine

Te saate tellida termokilet maaletoojalt telefonil 6 112 791 või müüjatelt.

Paberihäire

1 Ekraanil tekst PAPER JAM.

2 Avage paneel, tõstes seda keskelt üles lõpuni.

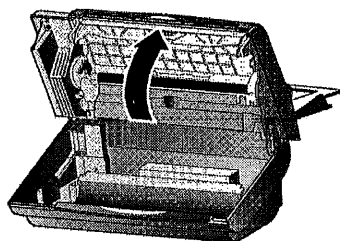

3 Eemaldage ettevaatlikult paber.

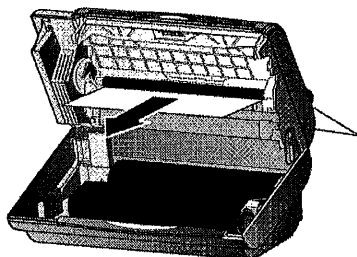

4 Keerake esimest kilerulli seni, kuni kile on pingul ja ei ole kortsus.

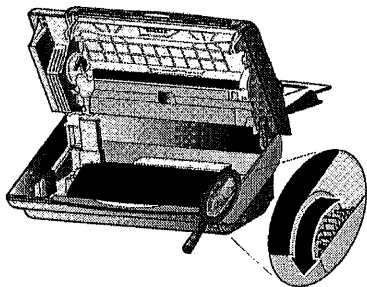

5 Sulgege paneel, kuni see fikseerub.

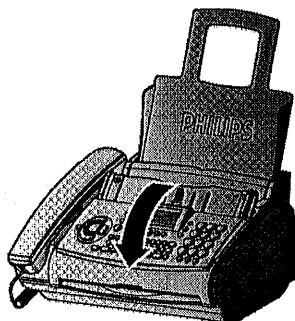

6 Aseatage paber salve.

Dokument kinni

1 Avage paberisalve klapp ja võtke paberid välja. Sulgege klapp.

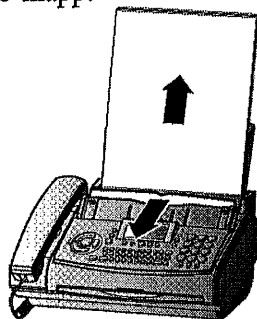

2 Avage faksi paneel ja tõstke see lõpuni üles.

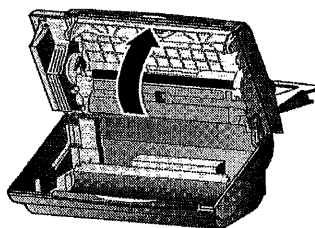

3 Avage skanner, surudes selle kõrvad keskele. paneel avaneb allapoole.

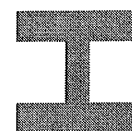
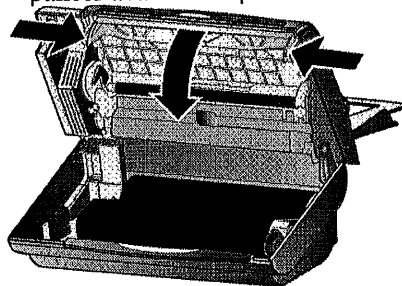

- 4 Eemaldage ettevaatlikult dokument, kas ette või tahapoole.

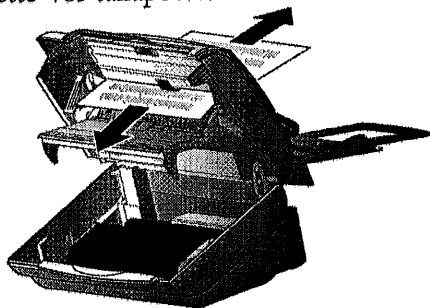

- 5 Sulgege skanneri paneel.

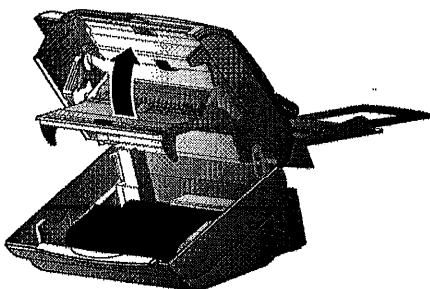

- 6 Sulgege faksi paneel fikseerumiseni.

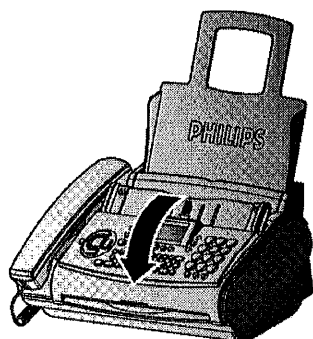
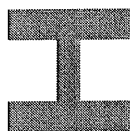

- 7 Asetage paber salve.

Funktsioon "Easylink"

Funktsioonibi kasutatakse, kui faksiga samal liinil on teisi seadmeid (näit. juhtmeta telefon). Koostööks on vaja, et see telefon oleks toonvalimisel. Kui telefon on pulssvalimisel, lülitage see ringi, kasutades selleks seadme kasutusjuhendit.

Faksi vastuvõtu käivitamine

Kui vastate faksilt kõnele ja kuulete faksi signaali või vaikust liinil, vajutage **START** ja pange toru ära.

Kui vastate telefonilt, saate faksi vastuvõttu käivitada, vajutades telefonil klahve ***5** ja pange toru ära. Algab vastuvõtt.

Helisemise katkestamine

Kui vastate lisatelefonilt ja faks heliseb heliseb edasi, see tähendab, et lisatelefon on ühendatud paralleelselt. Faksi helisemise katkestamiseks vajutage telefonil ***#**.

Varem sisestatud koodide muutmine

Valige funktsioon 34 vajutades **MENU**, **34**, ja **OK**. Sisestage kaks erinevat koodi ja kinnitage mõlemad **OK**. Koodid peavad algama kas ***5** või **#**ga.

Jälgige, et Easylink koodid oleks erinevad, vastasel korral näete ekraanil teksti:
CODE NOT OK



Ainult koodid ***5** ja ***#** muutmine ei ole mõttekas!!

Hoolduse kood

Funktsiooni 45 "Hoolduse kood" kasutatakse osade või kõikide tehaseasetuste taastamiseks. Funktsioon võimaldab osaliselt või terviklikult rekonfigureerida faks, kui see ei toimi korralikult.



Kasutage seda, kui see on vältimatu.

Kui olete oma asetsutega rahul, ärge seda funktsiooni kasutage.

Kui olete kustutanud oma asetused, pöörduge punkti "Installatsioon" juurde.

On veel võimalik kasutada järgmist koodi:

Kood No. 7117

Kõikide algasetuste taastamine.

Kood No. 7140

Kui kasutate seda koodi, siis kustuvad kõik Teie asetused ja andmed, välja arvatud:

- vastu võetud faksid
- salvestatud SMS sõnumid
- lühivalimise numbrid
- telefoniraamatu numbrid
- Teie salvestatud nimi
- Teie telefoninumber

Hoolduse koodi kasutamine:

- 1 Valige **MENU**, ④⑤ ja vajut. **OK**. Sisestage kood (7117 või 7140). Vajutage **OK**.
- 2 Valige ◀/▶ oma soov, kui soovite kustutada asetused aj kinnitage **OK**. Toimub **RESET**.

Hooldamine

Enne faksi avamist veenduge, et Te ei ole staatilise laenguga laetud. Maandage ennast veetorusse, radiaatorisse vms.

Kasutage mitte ebemeid andvat lappi, mis on kergelt niisutatud alkoholiga.

Skanneri klaasi puhastamine

- 1 Avage salve klapp ja eemaldage paber.

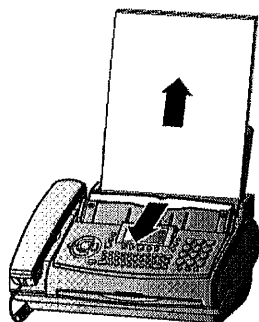

- 2 Avage faksi paneel ja tõstke see lõpuni üles.

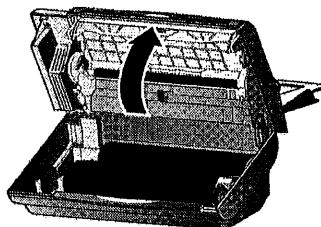

- 3 Avage skanneri paneel, surudes selle kinnitusi keskele. Paneel avaneb alla.

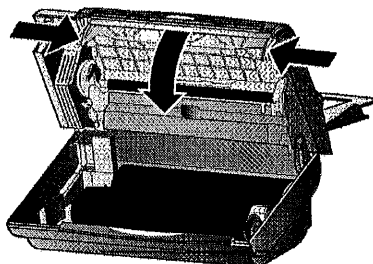

- 4 Puhastage pehme lapiga skanneriklaas üleval (A) ja valge pind selle all (B).

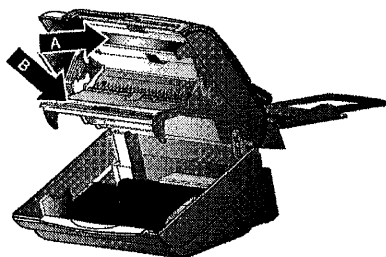

- 5 Sulgege skanneri paneel.

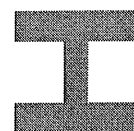
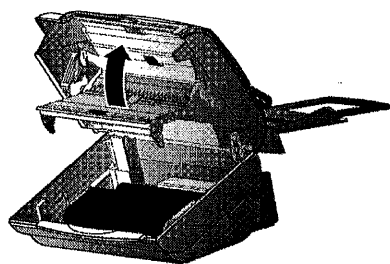

- 6 Sulgege faksi paneel fikseerumiseni.

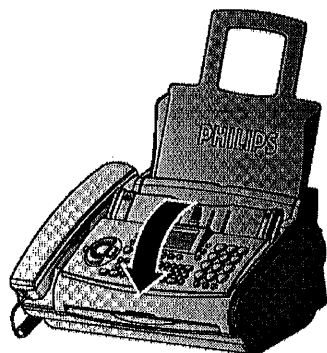

- 7 Asetage paber salve.

Dokumendi etteanderulli puhastamine

... kui koopial on mustad triibud.

... kui sõtsite sisse tühe dokumendi lehe, aga kopeeritakse ja saadetakse see kahel lehel.

- 1 Avage faksi ja skanneri paneelid (Vt. hooldus). Puhastage rull (A) ja selle all olev stopper (B). Kasutage alkoholis niisutatud lappi, mis ei jäta ebemeid. Puhastamise ajal pöörake rulli, et puhastada kogu pind.

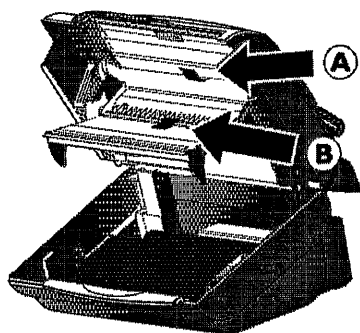





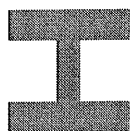

- 2 Kautades spetsiaalset Faksi Puhastajat: sõotke puhastusleht faksi dokumendi-sõõtjasse. Vajutage **STOP**. Leht söödetakse välja. Korrake protseduuri. Spetsvahendeid saadakse kontoritarvete poest.
- 3 Sulgege skanneri paneel. Sulgege faksi paneel.

Troubleshooting

If you cannot fix the problem based on the instructions below, you should proceed as follows:

- 1 Disconnect the mains.
- 2 Wait at least ten seconds and reconnect.
- 3 If the fault reoccurs, please contact your customer information centre.



Probleemid faksides ja trükkides	
Faksi kvaliteet halb.	Muutke resolutsiooni asendisse  või  . Muutke kontrast paremaks funktsiooniga 47 (vt. Fas ja kKoopia/ Kontrast). Testige kvaliteeti, tehes koopiat. Kui see on hea kvaliteediga, on viga vastuvõtjas. Vajaduse korral helistage hooldusesse.
Tehtud koopial või vastuvõtja väljatrukil on mustad triibud.	Puhastage skanner. Tehke proovikoopia. Kui koopia on korras, on viga vastuvõtjas. Vajaduse korral pöörduge hooldusesse.
Koopia on valge.	Kas dokumendi trükk oli allpool?
Faks heliseb ühe korra, siis on vaikus ja sellele järgneb teine helin.	See on normaalne. Peale esimest helinat võtab faks kõne üle ja kui tunneb ära telefonikõne, heliseb edasi.
NO CONNECTION või REDIAL FAILED	Proovige hiljem uuesti või teavitage vastuvõtjat võimalikest installatsiooni vigadest.
NO LOOP CURRENT	C.Kontrollige faksi asetusi
Tõstes toru, ei ole tooni ja ekraanil tekst : NO DIALTONE	Kontrollige, kas liin on ühendatud faksi pesa nimega LINE .
BUSY või katkeb saatmine pidevalt	Üritage saata faks käsitsi lülitades: Vaj.  / DIAL ja valige number, oodake faksi signaali ja vaj. START .
Te ei saa vastu võtta fakse	Asetage vastaja või üldine helinate arv väikesemaks, kui 5 (funkts. 31 või 32).
Tõstes toru, kuulete vaikust.	Teile saadetakse faks. Vajutage faksil START . Lisatelefonil  ja  . Toru ära..
EXTERNAL PHONE	

Punane indikaator  vilgub.

See ei ole viga, kasutusel on lisatelefon.

A

TEHNILISED ANDMED

Ühilduvus	ITU Grupp 3	Trükimeetod	termokile
Ühenduse tüüp	Välisliin (PSTN)	Dokumendisöötja maht	Kuni 10 lehte
	Siseliin (PABX)	Faksi lülitused	Päev/Õõ/Talmer
Flash aeg	Välisliin 100 ms	Mõõtmed	318x202x146 mm
	Siseliin 100 ms	Kaal	2kg
Dokumendi suurus	Laius 148-217 mm	Võimsustarve	Ootereziim: 2W
	Pikkus üksik leht 100-600 mm		Tel.reziim: 4W
	Pikkus mitu lehte 148-297 mm		Saates: 20W
Dokumendi paksus	Üksik leht 0,06-0,15 mm		Vastu võttes: 30W
	Mitu lehte 0,08-0,12 mm	Toide	220-240V/50-60 Hz
Trükipaber	A4 210x297 mm 80 g/m ²	Automaatvastaja salvestusaeg	kuni 30 min, vastajaga versioonil
Skaneerimislaius	216+ - 1 mm	Lubatud töökeskkond	5-40 kraadi C
Horisontaalne resolutsioon	8 punkti/mm (200 dpi)		15-85% RH ilma kondensaadita
Vertikaalne resolutsioon	standard 2,85 rida/mm	Soovituslik töökeskkond	17-28 kraadi C
	FINE 7,7 rida/mm		20-80% RH, ilma kondensaadita
Fotoreziim	16 halltooni	Hoidmiskeskond ilma toiteteta	0-45 kraadi C
	64 halltooni automaatvastajaga versioonil		15-85% RH ilma
Kontrasti kontroll	automaatne ja käsitsi		
Kopeerimine	FINE/FOTO resolutsioon		
Info kompressioon	MH, MR		
Modulatsioon	V29bis, V27ter, V21, V17		
Ülekande kiirus	9600, 7200, 4800, 2400		
	14400 automaatvastajaga versioonil		
Müratase	ootereziimil kuni 30 dBA		
	Kopeerides kuni 50 dBA		

Garantiikaart

*Toote mark	PHILIPS MAGIC 3	
*Seerianumber		
*Ostu kuupäev		
RTT laost väljastamise kuupäev		
Garantii pikkus	2 AASTAT	
*Kaupluse nimi		*Tempel
*Aadress		
*Müüja allkiri		

* Tärniga tähistatud väljade täitmine on müüjale kohustuslik

1. GARANTIAJA JOOKSUL ON OSTJAL JÄRGMISED ÕIGUSED:

- õigus seadme tasuta remondile punktis 7 toodud firmas. Väljaspool Tallinna võib garantiiremont toimuda ka garantiikaardi väljastanud firma kaudu.

2. GARANTIAJA JÕUSTUMISE TINGIMUS:

- tasuta garantiiremondi teenus tagatakse ainult juhul, kui müüja poolt on garantikaardile kantud järgmised andmed:
 - toote mark ja seerianumber
 - poe nimi, aadress ja müüja allkiri
 - ostu kuupäev, kuu ja aasta

3. GARANTII EI KEHTI KUI:

- garantiiremondi töökotta ei esitata nõuetekohaselt täidetud garantiikaarti
- garantiikaardi andmeid on muudetud
- seadmel ja garantiikaardil toodud seerianumbrid ei ole identsed
- toote konstruktsiooni on omavoliliselt muudetud või seda on omavoliliselt remonditud
- on kasutatud mitteoriginaal kulumaterjale
- rike on tekkinud ühel järgneval põhjusel: pikselööök, veekahjustus, tulekahju, liigne tolm, kukkumine, mehhaaniline vigastus.
- Garantii ei kehti kulumaterjalidele

Kulumaterjali nimetus	Kood, kestvus kuni....
TERMOKILE PHILIPS PFA 331	140 A4 lehte

4. GARANIIREMONDI TEOSTAJAD:

- Tallinn RTT AS, Punane tn.42, tel.6 112 791

www.rtt.ee

info@rtt.ee

Tallinn, Punane 42 Tel.(2) 6112 791