

TÄHTIS

- Olge printeri kaane eemaldamisel ja tagasi asetamisel väga ettevaatlik kuna paigaldatud lõikur on väga terav.
- Paigaldage kassaaparaat kohta, mis ei oleks otsese päikesevalguse käes, ei puutuks kokku erinevate temperatuuri muutustega, niiskuse ega veega.
Kassaaparaadi asetamine sellistesse kohtadesse võib põhjustada toote elektroonikaosade ja ümbrise kahjustusi.
- Ärge kasutage toodet kunagi märgade kätega.
Vesi võib sattuda toote sisemusse ja põhjustada kassaaparaadi mittetöötamise.
- Kassaaparaati puhastades kasutage kuiva ja pehmet lappi. Ärge kasutage mitte kunagi lahusteid nagu bensiin või muud vedeldid.
Selliste kemikaalide kasutamine viib toote värvimuutuste ning ümbrise kahjustumiseni.
- Kassaaparaat sobib igasse standardsesse pistikupesasse (ametlik (nominaalne) pinge).
Samas elektriringis olevad teised elektroonikatooted võivad põhjustada toote mittetöötamist.
- Andmete mitte kaotamiseks sisestage palun kaks AA (LR6) patareid pärast kassaaparaadi paigaldamist.
Patareide puhul järlige järgmist: Patareide valesti kasutamine võib põhjustada nende lekkimise ning plahvatamise ja kahjustada kassaaparaadi sisemust.
- VALET TÜÜPI PATAREI SISESTAMISEL ON OHT PLAHVATUSELE.
VISAKE KASUTATUD PATAREID ÄRA VASTAVALT JUHENDITELE.
- Jälgige, et patareide positiivsed (+) ja negatiivsed (-) poolused asetseksid paigaldades õiges suunas.
- Mitte kunagi ärge kasutage erinevat tüüpi patareisid samaaegselt.
- Mitte kunagi ärge kasutage vanu ega uusi patareisid samaaegselt.
- Ärge jätke mitte kunagi vanu kasutatud patareisid patareisahtlisse.
- Eemaldage patareid kui Teil ei ole plaanis kassaaparaati pikema aja jooksul kasutada.
- Kui patarei peaks lekkima, puhastage patareisahtel koheselt, jälgides, et patareivedelik ei puutuks kokku Teie nahaga.
- Patareide ära viskamisel jälgige Teie maal kehtivaid seaduseid.
- Kassaaparaadi täielikuks välja lülitamiseks eemaldage pistik volukontaktist.

SHARP®

ELEKTROONILINE KASSAAPARAAT

MUDEL

XE-A207W/XE-A207B

XE-A217W/XE-A217B

Kasutusjuhend

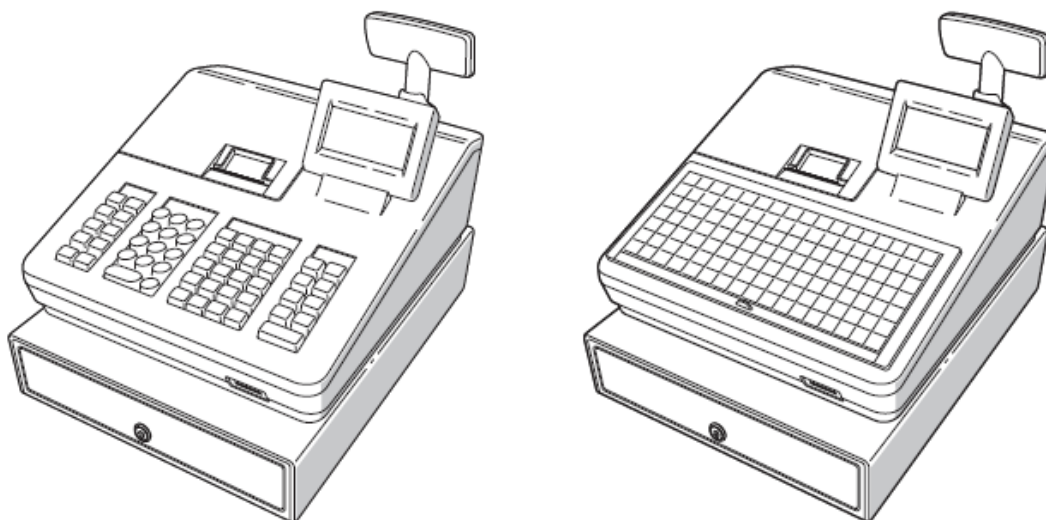

Täname Teid, et olete ostnud SHARP elektroonilise kassaaparaadi, mudel XE-A207W/XE-A207B, XE-A217W/XE-A217B.

Enne kasutamist lugege palun see kasutusjuhend hoolikalt läbi, et kindlustada täielik arusaam masina kasutamise ja toimingute kohta.

Palun hoidke see kasutusjuhend tuleviku tarbeks alles. See aitab Teil lahendada võimalikke tekkivaid probleeme masina kasutamises.

Põhjaliku kasutusjuhendi tasuta allalaadimiseks külastage lehte:

- Eesti : www.rtt.ee
- Suurbritannia ja Iirimaa : www.sharp-pos.co.uk
- Holland, Belgia ja Luxemburg : www.sharp.nl
- Rootsi : www.sharp.se

Algseadistuste lühijuhend –
vaadake lõiku „Tööga alustamine“

Osade nimetused ja töötamine

Eestvaade (XE-A207W/XE-A207B)

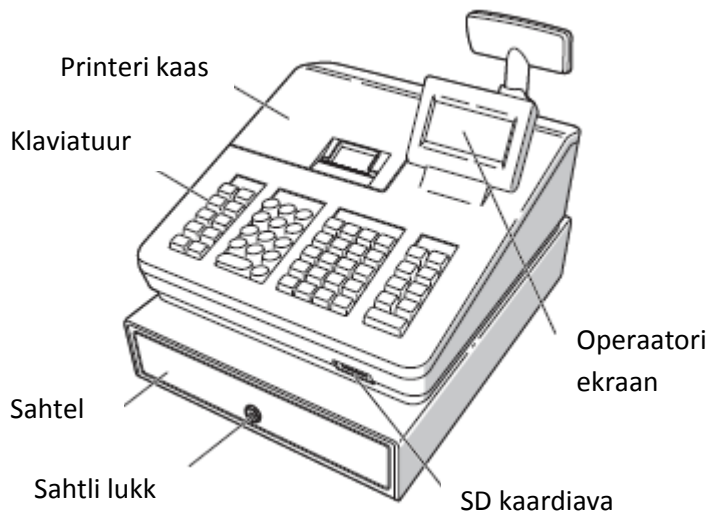

Eestvaade (XE-A217W/XE-A217B)

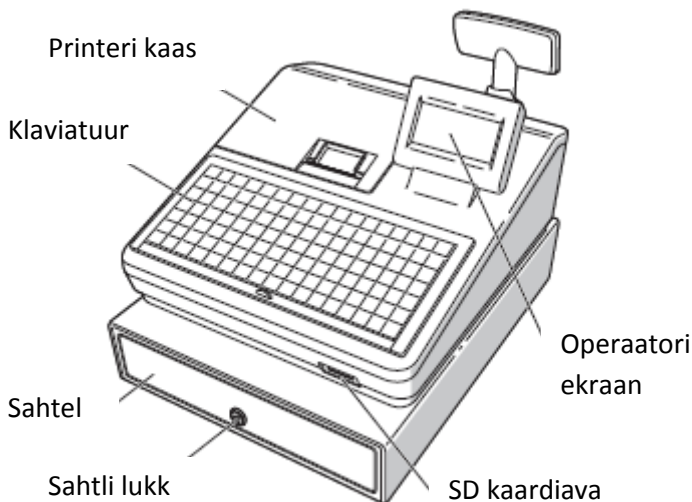

Tagantvaade (XE-A207W/XE-A207B)

(XE-A217W/XE-A217B)

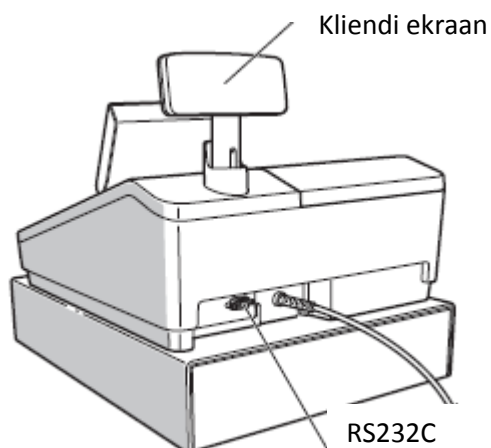

Töörežiimi valimine



Vajutage MODE nuppu. Kuvatakse järgmine ekraan.

```

SELECT MODE
1 OPXZ MODE
2 OFF MODE
3 VOID MODE
4 X1/Z1 MODE
5 X2/Z2 MODE

MODE 01
  
```

Kasutage ühte järgnevatest võimalustest :

- Liikuge kursoriga valitud kohale kasutades selleks  või  nuppu ja vajutage TL/NS klahvi.
- Sisenege sobilikku valikusse kasutades numbriklahve ja vajutage klahvi TL/NS.

Te saate valida järgmiste funktsioonide vahel.

OP XZ režiim:

See režiim võimaldab töötajatel võtta X või Z aruandeid nende müügi kohta.

OFF režiim:

See režiim sulgeb kõik kassaaparaadi operatsioonid. Valides selle režiimi kaob aken samuti eest ära. Vajutades mis tahes nuppu hakkab kassaaparaat uuesti tööle.

VOID režiim:

See režiim võimaldab makset korrigeerida pärast tehingu lõpetamist.

X1/Z1 režiim:

Selle režiimiga on võimalik võtta erinevaid päevaaruandeid (X1/Z1 aruanded).

X2/Z2 režiim:

Selle režiimiga on võimalik võtta erinevaid nädala- ja kuuaruandeid (X2/Z2 aruanded).

PGM režiim:

Seda režiimi kasutatakse erinevate esemete programmeerimiseks.

SD KAARDI režiim:

See režiim võimaldab Teil salvestada ja ümber laadida andmeid SD kaardilt kassaaparaati ja kassaaparaadilt SD kaardile.



Kui Te soovite REG režiimi siseneda vajutage lihtsalt ESC/CANCEL klahvi.

Kliendiekraan

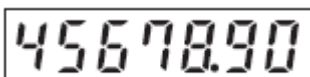

Klaviatuuri asetus

XE-A207W/XE-A207B mudeli jaoks



Teksti programmeerimiseks kasutatakse järgmisi klahve:

(DC): Selle klahviga on võimalik vahetada topelttähe suuruse ja normaalse tähe suuruse vahel.

SHIFT: Seda klahvi kasutades on võimalik sisestada trükitähti.



: Liigutab kursorit.

(DEL): Kustutab kursori kohal tähe või sümboli.

XE-A217W-XE-A217B mudeli jaoks

↑ RECEIPT	HELP	↑	MODE	2	4	6	7	14	21	28	35	42	49	56	63	70
G.C. RCPT	EJ VIEW	↓	ESC/ CANCEL	1	3	5	6	13	20	27	34	41	48	55	62	69
FUNC MENU	AUTO MENU	⊗	•	CL	DEPT #	L3	5	12	19	26	33	40	47	54	61	68
CLK #	PLU /SUB	7	8	9	CR1	L2	4	11	18	25	32	39	46	53	60	67
⊖	%1	4	5	6	CH1	L1	3	10	17	24	31	38	45	52	59	66
PO	RF	1	2	3	#/TM ST	GLU	2	9	16	23	30	37	44	51	58	65
∞	VAT SHIFT	0	00	PAYMENT MENU	TL/NS	NBAL	1	8	15	22	29	36	43	50	57	64

(DC): Selle klahviga on võimalik vahetada topelttähe suuruse ja normaalse tähe suuruse vahel.

SHIFT: Seda klahvi kasutades on võimalik sisestada trükitähti.



: Liigutab kursorit.

(DEL): Kustutab kursori kohal tähe või sümboli.

Tööga alustamine

Kassaaparaadi käivitamine

Selleks, et tagada kassaaparaadi korrektne töötamine tuleb see enne esimest programmeerimist esmalt algseadistada. Käituge järgneva protseduuri järgi.

1. Eemaldage kassaaparaat selle pakendist.
2. Sisestage pistik seinakontakti.

TÄHTIS: Seda toimingut tehes ei tohi patareid sees olla.

Mitte kunagi ärge sisestage patareid kassaaparaati enne selle algseadistamist. Enne kassaaparaadiga tööle asumist tuleb see kõigepealt algseadistada, seejärel sisestage kaks uut AA(LR6)patareid masinasse. Vastasel juhul võib esineda toote kasutamises häireid ning aparadi mälu võib kahjustuda.

Keelte valik

1. Kuvage „Keelte valik“ pärast voolu sisse lülitamist.
2. Vajutage oma valitud keele numbriklahvi.

Pärast keele valikut on kassaaparaat algseadistatud. Järgides kuvatavaid juhiseid seadistage andmed.

Kella ja kuupäeva seadistamine

1. Kuvage „Kella/kuupäeva seadistamine“.
2. Sisestage kuupäev 6 numbriga. Näiteks 5. Juuni 2011 puhul sisestage „050611“.
3. Vajutage  klahvi valimaks kellaaja seadistused.
4. Sisestage kellaag nelja numbriga. Näiteks sisestage 1430 kella 2:30 jaoks.

5. Vajutage TL/NS klahvi, et seadistada kell ja kuupäev.

Maksumäära sisestamine

1. Valige maksunumber (1 kuni 4), et seadistada maksumäär.
2. Sisestage maksumäär seitsme numbriga (eesolevad nullid võib välja jätta). Näiteks vajutage klahvi „7“ sisestamiseks 7%.
3. Et sisestada teist ning hilisemaid maksumäärasid vajutage  klahvi.
4. Maksumäära kinnitamiseks vajutage TL/NS klahvi.
Detailide jaoks vaadake „Detailset kasutusjuhendit“.



Käibemaksumäära arvutamine

Käibemaks kuulub sisestatava hinna sisse ja käibemaksu summa arvutatakse nagu käibemaksumäära programmeerimisel pakutud.

Algselt on käibemaks lisatud kõikidele esemetele.

HELP funktsioon aitab Teil käibemaksu osakonnas toime tulla. Pärast klahvi „7“ vajutamist vajutage HELP klahvile, et pääseda HELP funktsiooni.

Läbipääsu koodi sisestamine

1. Valige režiim, millele soovite läbipääsu koodi sisestada kasutades selleks  või  klahvi.
2. Sisestage kood nelja numbriga kasutades selleks numbriklahve.
3. Vajutage TL/NS klahvi, et seadistada läbipääsukood.
Kui Te läbipääsukoodi sisestada ei soovi vajutage klahvi TL/NS.

Juhataja sissepääsu koodi sisestamine

1. Sisestage kood nelja numbriga kasutades selleks numbriklahve.
2. Vajutage TL/NS klahvi, et seadistada juhataja sissepääsukood.
Kui Te koodi sisestada ei soovi vajutage TL/NS klahvi.

Teksti sisestamise meetod

XE-A207W/XE-A207B puhul

Teksti programmeerimiseks on kaks moodust; kasutades selleks klaviatuuri täheklahve või sisestades tähed klaviatuuri numbriklahvidega. Te saate sisestada tähed väikeste figuuride kaudu, mis on prinditud numbriklahvide alumisel positsioonil. Klahvilaotuseks vaadake „klaviatuuri laotust,„ XE/A207W/XE-A207B jaoks.

Näiteks sisestage „A“ tähe jaoks number 8. Et sisestada tähte „B“ vajutage number 8-t kaks korda.

XE-A217W/XE-A217B puhul

Teksti programmeerimiseks on kaks moodust; kasutades selleks klaviatuuri täheklahve(programmeerimisklahvide lehel) või sisestades tähed klaviatuuri numbriklahvidega.

Numbrite, tähtede ja sümbolite sisestamiseks vajutage lihtsalt vastavat klahvi programmeerimisklahvide lehel. Klahvilaotuseks vaadake „Detailset kasutusjuhendit“.



* Kviitungilogo detailideks vaadake „Detailset kasutusjuhendit“.

- HELP funktsioon aitab Teil seadistada logo sõnumit. Pärast „13“ sisestamist vajutage HELP klahvi, et pääseda HELP funktsiooni.

Patareide sisestamine

Et vältida andmete ja programmeeritud informatsiooni kadumist näiteks elektrikatkestuse ajal tuleb kassaaparaati sisestada patareid. Palume Teil sisestada kaks AA (LR6) patareid enne kassaaparaadi programmeerimist ja kasutamist.

1. Eemaldage printeri kaas



2. Avage paberirulli hoidiku kõrval asuv patareikaas.

3. Sisestage kaks AA(LR6) patareid.

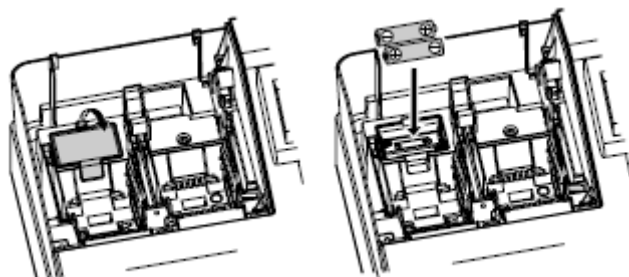

4. Sulgege patareikaas.

5. Asetage printeri kaas tagasi.

Paberirulli sisestamine

Sisestage alati paberirull, isegi siis kui Te olete aparaadi seadistanud REG režiimis mitte kviitungit printima.

1. Eemaldage printeri kaas.

2. Tõstke printeri rullihoidik üles.

Printeri
rullihoidik



3. Asetage paber korralikult paberirullihoidikusse.

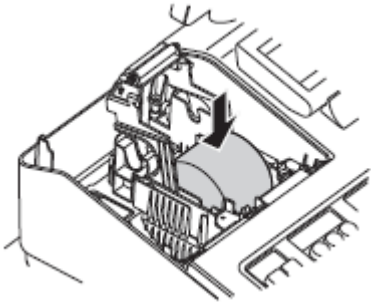

Enne uue paberirulli sisestamist paberirullihoidikusse lõigake liimitud paberiosa rullilt ära ja veenduge, et lõikeäär ja paber oleks sirgelt.

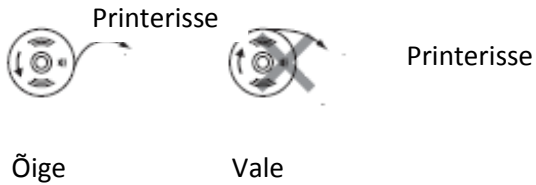

Õige

Vale

4. Tõmmake paberi ots paberijuhtijani nagu joonisel näidatud.

5. Hoidke paberit all ja samal ajal sulgege vaikselt printeri paberirullihoidik.



Paberijuhtija



Kui printeri paberirullihoidik ei ole korralikult suletud ei teosta masin printimist õigesti. Kui esineb probleeme avage kate ja sulgege see uuesti nagu joonisel näidatud.

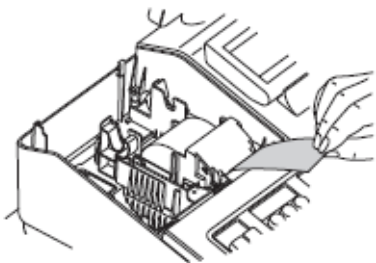

7. Vajutage RECEIPT klahvi veendumaks, et paberi ots tuleks printerist välja ja puhas paber nähtavale ilmuks.



Kui paberi ots ei tule välja, avage printeri kaas ja suunake paberi ots paberilõikuri ja paberisuunaja vahele, mis asub printeri kaane küljes ning seejärel sulgege uuesti printeri kaas.

Põhilised müügi sisestamised

Allpool on ära toodud põhilised müügi sisestamise näited, müües kaupa sularaha eest. Detailse informatsiooni saamiseks vaadake „Detailset kasutusjuhendit“.

1. Sisestage töötaja kood ja vajutage CLK# klahvi.
Algselt logitakse sisse töötaja nr 1.
2. Sisestage toote hind ja vajutage sobilikule osakonna klahvile.
Täpsem informatsioon alumisest kirjest.
3. Korrake teist sammu kõikide osakondade jaoks.
4. Kui toote sisestamine on lõpetatud vajutage #/TM/ST klahvi. Kuvatakse maksmisele kuuluv summa.
5. Võtke summa kliendilt vastu ja sisestage summa kasutades selleks numbriklahve.
6. Vajutage TL/NS klahvile. Kuvatakse tagasimaksmisele kuuluv summa ja kassasahtel avaneb.
7. Sulgege sahtel.

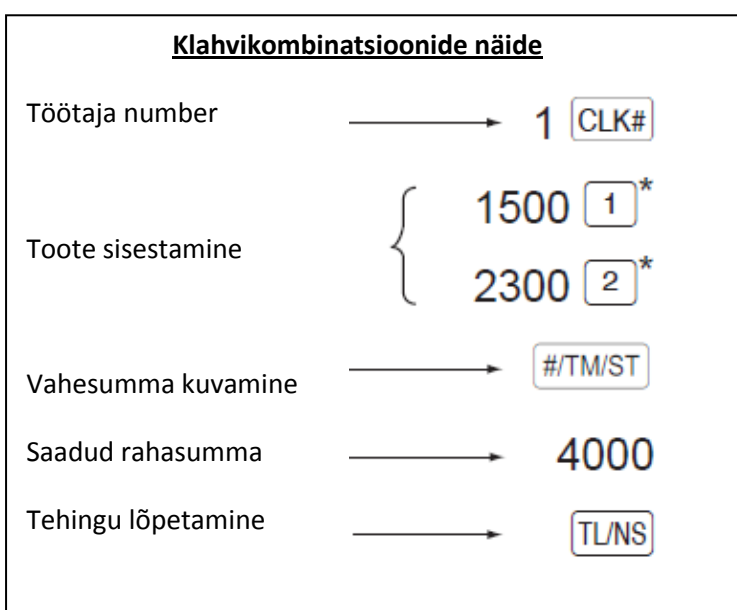

* 1 2 : viitavad osakondade klahvidele

Osakondade sisestamine

Aparaat võimaldab maksimaalselt 99 osakonna sisestamist kaubanduslikel eesmärkidel. Grupi tunnused, nagu maksustaatused lisatakse toodetele kui neid osakondadesse sisestatakse.

XE-A207W/XE-A207B

- A) Osakondade 1 kuni 16 puhul sisestage toote hind ja vajutage osakonna klahvile. Kui Te kasutate programmeeritud tootehinda, vajutage ainult osakonna klahvile.
- B) Osakondade 17 kuni 32 puhul sisestage toote hind , vajutage DEPT SHIFT klahvi ja seejärel osakonna klahvi. Kui Te kasutate programmeeritud tootehinda vajutage lihtsalt DEPT SHIFT klahvi ja seejärel osakonna klahvi.

Kasutades programmeeritud tootehinda

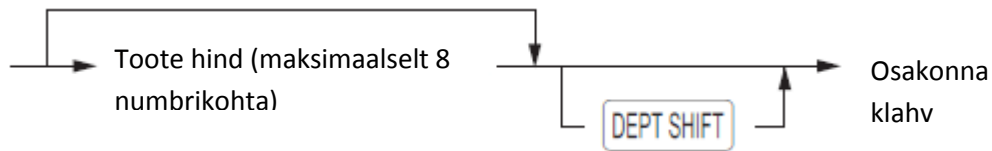

C) Osakondade 33 ja rohkem jaoks sisestage osakonna kood kasutades selleks numbriklahve ja vajutades seejärel DEPT# klahvile, siis sisestage toote hind ja vajutage TL/NS klahvi.

Kui Te kasutate programmeeritud tootehinda, sisestage osakonna kood ja vajutage DEPT# klahvile.

Kasutades programmeeritud tootehinda

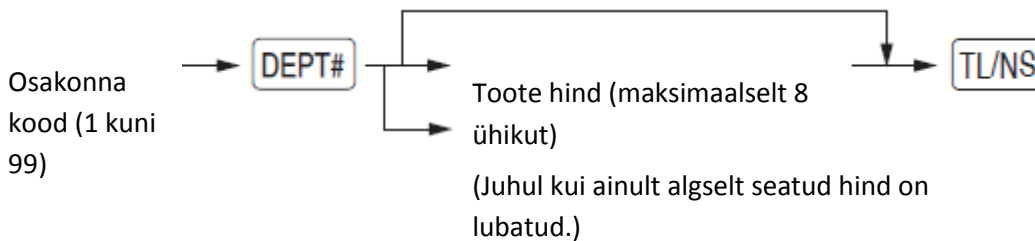
**XE-A217W/XE-A217B**

A) Osakondade 1 kuni 6 puhul sisestage toote hind ja vajutage osakonna klahvile. Kui Te kasutate programmeeritud tootehinda, vajutage ainult osakonna klahvile.

Kasutades programmeeritud tootehinda

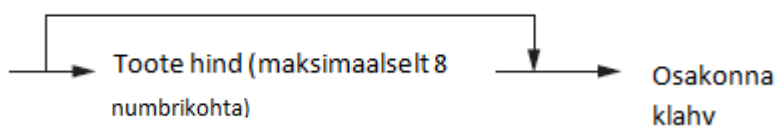

B) Osakondade 7 ja rohkem jaoks sisestage osakonna kood kasutades selleks numbriklahve ja vajutades seejärel DEPT# klahvile, siis sisestage toote hind ja vajutage TL/NS klahvi.

Kui Te kasutate programmeeritud tootehinda, sisestage osakonna kood ja vajutage DEPT# klahvile.

Kasutades programmeeritud tootehinda

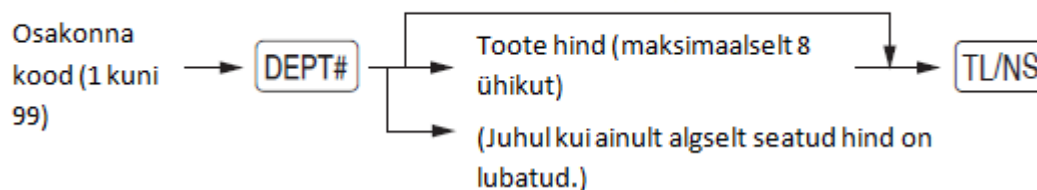
**PLU (Hinnavaatlus) sisestamine**

PLU funktsioon võimaldab kiiret klahvivajutust. Kassaaparaat võimaldab Teil kahte moodi PLU funktsiooni siseneda; PLU koodi sisestamine ja otsene PLU sisestamine.

PLU koodiga sisenemine

Sisestage PLU kood kasutades numbriklahve ja vajutage PLU/SUB klahvile. Näiteks sisestage „71“ ja vajutage PLU/SUB klahvi „PLU 00071“.

Otsene PLU sisestamine (XE-A217W/XE-A217B puhul)

Sisestage määratud PLU kood kasutades otsest PLU klahvi, mille leiате klaviatuurilt. Siin on Teil võimalik lihtsalt vajutada määratud PLU klahve. Sisestatud PLU koodile vastav hind kuvatakse ekraanil.

Otsesed PLU klahvid on paremal pool asetsevad numbriklahvid (1 kuni 70). Et täpsemalt teada saada, millised klahvid on millistele PLU klahvidele, vaadake „Detailset kasutusjuhendit“.





Otsene PLU sisestamise funktsioon on saadaval ainult XE-A217W/XE-A217B mudelitel.

Parandamine

Sisestatud numbri parandamine

Kui Te sisestate ebakorrekse numbri, kustutage see vajutades koheselt pärast sisestamist CL klahvi.

Viimase sissekande kustutamine

Kui Te teete osakonna, PLU, protsendi  ja allahindluse  sisestamisel vea, saate Te seda parandada vajutades koheselt  klahvi.

Varasemate sissekannete parandamine

Teil on võimalik parandada iga tehingu valesti sisestatud sissekannet, kui Te märkate viga ennem tehingu lõpetamist TL/NS klahviga.

Liigutage kursor kustutamist vajava toote juurde ja vajutage klahvi .

Vahesumma tühistamine

Te saate kustutada ka sisestatud tehingut. Kui vahesumma tühistatakse on tehing katkestatud ja kassaaparaat väljastab kviitungi.

Vajutage  klahvi koheselt pärast #/TM/ST klahvi vajutamist.

Ning seejärel vajutage uuesti #/TM/ST klahvi.

Ebaõigete kannete parandamine mitte otseste, kaudsete ega vahesummade tühistamise kaudu.

Kõiki vigu, mis ilmnevad lõpetatud tehingutes ei ole võimalik tühistada ega parandada. Neid vigu saab parandada ainult juhataja.

Seejärel tuleb järgida järgmisi samme.

1. Kui Te teete raha sisestamise tehingu lõpetage tehing.
2. Tehke algusest peale korrektseid sisestusi.
3. Ulatage vigadega kviitung oma juhatajale, et Ta saaks selle tühistada.

Error hoiatus

Järgnevas näites läheb Teie kassaaparaat error staadiumisse, millega kaasneb hoiatav piiks ja errori kiri ekraanil. Kustutage error vajutades selleks CL klahvi ning seejärel toimige probleemi lahendamiseks nõuetekohaselt.

- Kui Te ületate 32-kohalise numbri (sisestamise limiit ületatud):
Tühistage sissekanne ja sisestage õige number uuesti.
- Kui Te teete vea klahvivajutusega:
Eemaldage error ja proovige sissekanne uuesti teha.
- Kui Te teete suurema sissekanne kui programmeeritava sissekanne limiit on:
Kontrollige kas sisestatud summa on õige. Kui see on õige saab seda määrata MGR režiimis.
Kontakteeruge juhatajaga.
- Kui sisalduv maksumäär ületab 8 numbrikohta:
Eemaldage errori kirje vajutades CL klahvi ja seejärel vajutage media klahvi tehingu lõpetamiseks.

Müügi lugemine ja nullimine

Olemasolevate aruannete nimekiri

- Kasutage lugemisfunktsiooni (X) kui Teil on vaja lugeda müügiaruandeid alates eelmisest aruannete nullimisest. Seda funktsiooni on võimalik kasutada piiramatuid kordi. See ei mõjuta kassaaparaadi mälu.
- Kasutage nullimise funktsiooni (Z) kui Teil on vaja kustutada kogu kassaaparaadi mälu. Aruannete nullimine prindib kogu müügiinformatsiooni ja tühjendab kogu mälu välja arvatud GT1 ja GT3, nullimise arvud ja järjekorranumbrid.
- X1 ja Z1 aruanded näitavad päevaseid müügiaruandeid. Neid aruandeid on võimalik võtta X1/Z1 režiimis.
- X2 ja Z2 aruanded näitavad informatsiooni perioodiliselt (kuu). Neid aruandeid on võimalik vaadata X2/Z2 režiimis.
- OP X/Z režiimis saab töötaja võtta enda müügiaruande.
- Kui Te soovite aruande printimise katkestada vajutage ESC/CANCEL klahvi.



* Kui mõlemad müügikogused ja müügisummad on nullid, jäetakse printimine vahele. Kui Te ei soovi printimist vahele jätta, muute programmeeringut. Detailse informatsiooni saamiseks vaadake „Detailset kasutusjuhendit“.

* „X“ sümboliseerib lugemist ja „Z“ tähendab nullimist müügiaruannetes.

* Sahtel ei avane kui Te võtate X/Z aruandeid.

* Kui printimist teostatakse korduvalt võib printer mõneks sekundiks seisma jääda. Pärast seiskamist lülitub printer uuesti sisse.

	Režiim					
	OP X/Z		X1/Z1		X2/Z2	
	X	Z	X	Z	X	Z
Üldine aruanne			○	○	○	○
Määratletud PLU aruanne			○	○		
Liidetud osakondade PLU aruanne			○	○		
Individuaalne müüja aruanne	○	○	○	○		
Kõikide müüjate aruanne			○	○		
Tundide kaupa müügiaruanne			○	○		
GLU aruanne*			○	○		
GLU aruanne müüja kohta*			○	○		
Konto väljavõte*			○			
Kiire aruanne			○			

*: ainult XE-A217W/XE-A217B mudelitel

Kuidas teha X1/Z1 või X2/Z2 aruandeid

[X1 ja X2 aruannete võtmise jaoks:]

1. Vajutage MODE klahvi.
2. Valige „4 X1/Z1 režiim“ või „5 X2/Z2 režiim“ kasutades selleks  klahvi ja seejärel vajutage TL/NS.
3. Valige „2 lugemine“ X1/Z1 režiimis või „1 lugemine“ X2/Z2 režiimis, vajutage mõlema puhul TL/NS klahvi, et kuvada toodete nimekiri.
4. Valige sobiv aruande pealkiri.
5. Vajutage TL/NS klahvile.

[Z1 ja Z2 aruannete võtmise jaoks:]

1. Vajutage MODE klahvi.
2. Valige „4 X1/Z1 režiim“ või „5 X2/Z2 režiim“ kasutades selleks  klahvi ja seejärel vajutage TL/NS.
3. Valige „3 NULLIMINE“ X1/Z1 režiimis või „2 NULLIMINE“ X2/Z2 režiimis, vajutage mõlema puhul TL/NS klahvi, et kuvada toodete nimekiri.
4. Valige sobiv aruande pealkiri.
5. Vajutage TL/NS klahvile.

Kiire aruanne

Teil on võimalik X1 režiimis võtta kiireid aruandeid (kuvatatakse ainult ekraanil) osakondade müügi kohta, sularaha kohta kassasahtlis (CID) ja kogu müügi kohta, hetkel mil Te aruande võtate.

1. Vajutage MODE klahvi.
2. Valige „1 kiire lugemine“ X1/Z1 režiimis menüü aknas ja vajutage TL/NS klahvi, et kuvada toodete nimekiri.
3. Valige „DEPT.SALES“ et võtta kiireid aruandeid osakondade kaupa, „CID“, et võtta kiireid aruandeid sularaha seisu kohta kassasahtlis või „SALES TOTAL“, et võtta kiireid aruandeid kogu müügi kohta.

Ülevaade funktsioonidest

Kassaaparaadil on järgmised põhifunktsioonid. Detailse informatsiooni saamiseks vaadake „Detailset kasutusjuhendit“.

Esemete sisestamine

Üksiku eseme sisestamine

Korduv sisestus

Mitmekordne sisestus

Poole hinnaga sisestused

Üksiku eseme sularaha müügiga sisestus (SICS)

Erijuhtumid PLU sisestamisel

PLU sisestused

Otsesed PLU sisestused (ainult XE-A217W/XE-A217B mudelitel)

Vahesummade kuvamine

Vahesummad

Tehingute lõpetamine

Sularaha või tšeki arve, mis ei vaja kviitungit

Krediitarve müük

Segatud müügid ja kviitungita arved

Käibemaksu arvutamine

Käibemaks/ maksusüsteem

Käibemaksu lisatasu süsteem

Nihkega käibemaksu sisestamised (ainult XE-A217W/XE-A217B mudelitel)

Külaliskaataja (GLU)

Külaliskaataja süsteem (GLU) (ainult XE-A217W/XE-A217B mudelitel)

Sisestamise abivahendid

Raha tagasihüvitiste sisestus

Protsent allahindlus

Hulgimüügi allahindlus

Koodita sisestus

Maksmisviisid

Valuutavahetus

Konto ülekanded

Väljaminevad maksed

Mitte müük (vahetus)

Tšeki rahaks tegemine

Parandamine

Viimase kirje parandamine (otsene tühjendamine)

Eelnevate kirjete parandamine (kaudne tühjendamine)

Vahesumma tühjendamine

Ebaõigete sissekannete parandamine, mitte kaudselt, otseselt ega vahesumma funktsiooniga

Spetsiaalsed printimise funktsioonid

Kviitungi koopia printimine

Arve printimine

Juhataja režiim

Juhataja sisselogimine

Sissekannete tagasi lükkamine

Teised funktsioonid

Väljaõppe režiim

SD kaardi režiim

Elektroniline päevik

Elektroniline päevik andmete vaatamisega

Aruanded

Üldine aruanne

Tehingute aruanne

Osakondade aruanne

PLU aruanne

Aruanne tundide kaupa

Töötaja aruanne (kõik/individuaalne)

GLU(ainult XE-A217W/XE-A217B mudelitel)

Saldo (ainult XE-A217W/XE-A217B mudelitel)

Elektroniline päevik (otsing)

Kiired aruanded

Euro vahetus

Hooldamine

Patareid

Kassaaparaat kuvab ekraanile hoiatuse „low battery“ kui patareid on tühjaks saamas, ning ekraanile kuvatakse „no battery“ kui patareid on väga tühjad või patareid pole kassaaparaati sisestatud.

Kui patareid pole sisestatud peate Te sisestama kaks AA(LR6) patareid. Kui patareid on siiski paigaldatud asendage need uutega nii kiiresti kui võimalik. Kui voolujuhe tõmmatakse seinakontaktist välja või esineb elektrikatkestusi ja patareid pole sisestatud või need on tühjad siis seadistuvad kõik programmeeritud andmed algseadistusele ja mälus olnud informatsioon kustutatakse.



Patareide väär kasutamine võib põhjustada nende lekkimise või plahvatamise, mis võib rikkuda kassaaparaadi sisemuse. Palun järgige järgmisi ettevaatusabinõusid:

- Veenduge, et iga patareid positiivsed (+) ja negatiivsed (-) poolused asetseksid õigesti.
- Mitte kunagi ärge segage erinevat tüüpi patareid.
- Mitte kunagi ärge segage uusi patareid vanadega.
- Mitte kunagi ärge jätke tühje patareid patareisahtlisse.
- Kui Te ei plaani kassaaparaati pikema aja jooksul kasutada eemaldage sellest patareid.
- Kui peaks juhtuma, et patareid lekib puhastage koheselt patareisahtel jälgides, et patareivedelik ei puutuks kokku Teie nahaga.
- Vale patareid kasutamisel võib see plahvatada või lekkima hakata.
- Patareid äraviskamisel järgige Teie maal kehtivaid seadusi.

Asendamine

1. Veenduge, et kassaaparaat oleks sisse lülitatud.
2. Eemaldage printeri kaas.



3. Avage patareid kaas ning eemaldage vanad patareid.



4. Sisestage kaks uut AA(LR6) patareid patareisahtlisse.

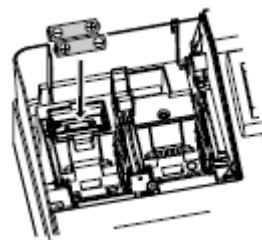

5. Sulgege patareid kaas.

6. Asetage printeri kaas tagasi.

Paberirull

Kui paberirulli äärtesse ilmub värviline tint on aeg paberirull välja vahetada. Kasutage $57.5 \pm 0,5$ mm laia paberirulli. Et vältida paberi kinnikiilumist kasutage SHARP poolt heaks kiidetud paberit.

Asendamine

1. Kontrollige, et oleks valitud REG režiim.
2. Eemaldage printeri kaas.
3. Tõstke üles printeri paberirullihoidik.
4. Eemaldage alles jäänud paberirull.
5. Sisestage uus paberirull korrektselt järgides samme alapeatükis „paberirulli paigaldamine“.

Ummistunud paberi eemaldamine



Paberilõikur asetseb printeri kaane küljes. Olge ettevaatlik, et Te endale sisse ei lõikaks. Mitte kunagi ärge katsuge printeripead koheselt pärast printimist, kuna see võib veel endiselt kuum olla.

1. Eemaldage printeri kaas.
2. Tõstke üles printeri paberirullihoidik.
3. Eemaldage kinni kiilunud paber. Vaadake, et paberiribasid ei jääks printerisse.
4. Asetage paberirull korrektselt oma kohale tagasi järgides „paberirulli paigaldamine“ alapeatükis äratoodud samme.

Kaldenurga paigaldamine ja säätimine

Et hoida ära kassaaparaadi paigalt liikumine kui sahtel avaneb, on kassaaparaadi külge paigaldatud kaldenurga kinnitusklamber. Kinnitades klamber laua külge kuhu kassaaparaat paigaldatakse saate Te kassaaparaadi selle klambri külge kinni seadistada ja kinnitada selle asukoha.

Kuidas paigaldada kinnitusklamber

1. Puhastage põhjalikult kinnitusklambri paigaldamise koht. (B)
2. Eemaldage kinnitusklambri küljest teibi paber.
3. Kinnitage kinnitusklamber konksu (A) külge, mis asub kassaaparaadi alumisel küljel.
4. Kinnitage kinnitusklamber tugevalt eelnevalt puhastatud lauale.

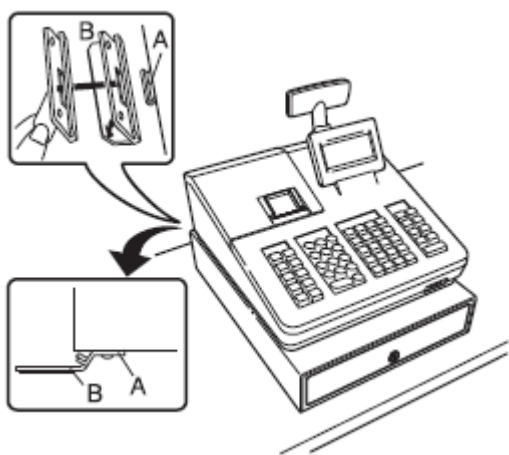

Kuidas eemaldada kassaaparaadi kinnitusklambri küljest

Tõstke üles kassaaparaadi esimene pool ja tõmmake kassaaparaati enda poole.

Sahtli kasutamine

Sahtli lukustamine

Harjutage ennast kassasahtlit lukustama kui Te ei plaani kassaaparaati teatud aja jooksul kasutada.

Lukustamiseks: Sisestage võti sahtlisse ja keerake seda 90 kraadi vastupäeva.

Avamiseks: Sisestage võti sahtli lukuavasse ning keerake seda 90 kraadi päripäeva.

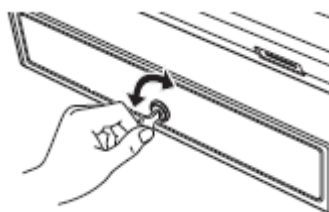

Sahtli eemaldamine

Selleks, et sahtlit kätte saada, tõmmake see välja ning tõstke seda ülespoole.

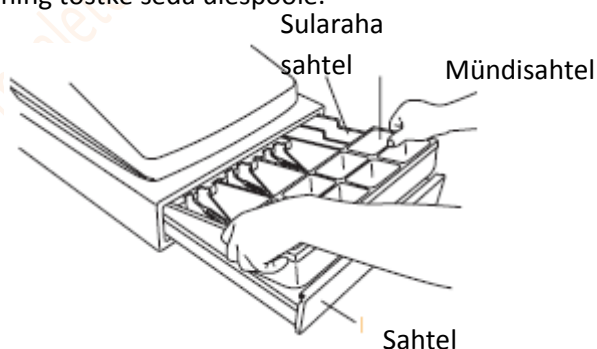

* Et hoida ära vargusi on hea mõte sahtel pärast tööpäeva lõppu tühjendada ning jätta see avatuks kuni järgmise tööpäevani.

* Mündisahtel on eraldi eemaldatav.

Sahtli käsitsi avamine

Juhul kui peaks esinema elektrikatkestus või masin on korrast ära leidke kassaaparaadi alt üles väike kang ning liigutage seda noole suunas, et avada sahtel. Sahtel ei avane kui see on võtmega lukku keeratud.

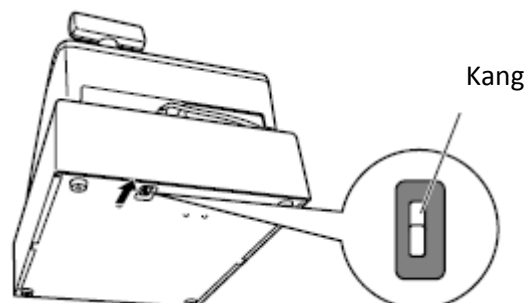

Hoiatus

Tegemist on A-klassi tootega. Kodukeskkonnas kasutamisel võib antud toode põhjustada raadiointerferentsi, mis omakorda nõuab kasutajalt sobivate meetmete rakendamist.

HOIATUS:

Seinakontakt peaks asuma võimalikult seadme ligidal ning sellele peaks kergesti ligi pääsetama.

HOIATUS:

Seadme täielikuks välja lülitamiseks tõmmake pistik seinakontaktist välja.

Selle tootega on vaja kasutada varjestatud kaableid, et püsida kooskõlas EMC määrustega.

Enne teenindusse helistamist

Kui Teil esineb mõni all toodud probleemidest, palun lugege enne see alapeatükk läbi kui teenindusse helistate.

Ekraanivalgus ei tööta.

- Kas elektriringes on vool sees?
- Kas voolujuhe on seinakontaktist välja tõmmatud või nõrgalt sisestatud?
- Kas terminal on säästurežiimil?

Ekraanivalgus töötab kuid masin ei võta sissekandeid vastu.

- Kas kassaaparaadile on seadistatud töötaja kood?
- Kas kassaaparaat on REG režiimis?

Kassaaparaat ei väljasta kviitungit.

- Kas kviitungi paberirull on korrektselt sisestatud?
- Kas paber on kinni kiilunud?
- Kas kviitungi funktsioon on „off“ seisundis?
- Kas printeri paberirullihoidik on korralikult lukustatud?

Printimine on ebatavaline.

- Kas printeripea, sensor ja rull on puhtad?
- Kas paberirull on korrektselt sisestatud?

Mudel:

XE-A207W/XE-A207B
XE-A217W/XE-A217B

Mõõtmed:

360(laius) × 425(sügavus) × 330(kõrgus) mm

Kaal:

Umbes 11 kilogrammi

Vooluallikas:

Ametlik (nominaalne) pinge ja sagedus

Voolutarbimine:

Puhkerežiimis : 7.4W (220 kuni 230V, 50Hz/60Hz)
7.5W (230 kuni 240V, 50Hz)
Töötamise ajal: 32.4W (220 kuni 230V, 50Hz/60Hz)
32.2W (230 kuni 240V, 50Hz)

Töötemperatuur:

0 kuni 40°C

Ekraan:

Töötaja ekraan: LCD ekraan koos kaldemehhanismiga

160(laius) x 64(kõrgus) täpid

Kliendi ekraan: 7 alajaotusega LED ekraan

Printer:**Tüüp:**

Termoprinter

Printimiskiirus:

Umbes 12 rida sekundis

Printimismaht:

30 numbrikohta

Teised funktsioonid:

- Kviitungi trüki sisse/välja lülitamise võimalus
- Kokkusurutud printimine elektrooniline päeviku jaoks

Logo:**Graafilise logo printimine:**

Suurus: 130(kõrgus) X 360 (laius) pikslit

Musta värvi ala peab olema väiksem kui 35% kogu alast.

Logo sõnumi printimine:

Sõnumilogo kviitungile (maksimaalselt 30 tähekohta ja 6 rida)

Paberirull:

Laius: 57,5 ± 0,5mm

Maksimaalne diameeter: 80mm

Kvaliteet: kõrge kvaliteet (0,06 kuni 0,08 mm paksusega)

Rahasahtel:

5 vahet paberraha jaoks ning 8 müntide jaoks

Lisad:

Kasutusjuhendi lihtsam variant: 1 eksemplar

Standardne klahvide leht: 1 (asub klaviatuuri katte all) XE-A217W/XE-A217B mudelil ainult

Programmeerimise leht: 1(asub klaviatuuri katte all) XE-A217W/XE-A217B mudelil ainult

Paberirull: 1 rull

Sahtli luku võti: 2

Kinnitusklamber : 1

Hoiatussilt patareide kattepaneelile : 1

Müratase : 60,7 dB (A-klass)

Möödetud vastavalt EN ISO 7779:2001

[Maksimaalne tase kui kassaaparaadi sahtel lahti tuleb: 80,4Db (A-klass)]

Maaletooja:

RTT AS

Punane 42, Tallinn

RTT AS – Sharp kaubandustehnika ametlik maaletooja alates 1993. aasta